

РАМОЧНЫЙ ДОГОВОР № __
на выполнение проектно-изыскательских,
строительно-монтажных и иных работ

г. Москва

«__»_____ 2022 г.

_____, именуемое в дальнейшем «**Заказчик**», в лице в лице генерального директора Общества с ограниченной ответственностью «Группа компаний «Сервис-Телеком», являющегося управляющей организацией Общества, Бердина Николая Сергеевича, действующего на основании устава и _____, с одной стороны, и _____, именуемое в дальнейшем «**Подрядчик**», в лице _____, действующего на основании Устава, с другой стороны, вместе в дальнейшем именуемые «**Стороны**», а по отдельности – «**Сторона**», заключили настоящий Рамочный договор (далее - Договор) о нижеследующем:

1. Определения

Термины, используемые в Договоре и его неотъемлемых частях, имеют следующие значения:

«**Заказ**» – письменное задание на выполнение Работ в рамках Договора, оформленное по форме, приведенной в Приложении № 2 к Договору.

«**Работы**» – все работы, связанные с размещением Объекта, выполняемые Подрядчиком по Договору, как в комплексе, так и в отдельности (Этапы Работ), в том числе: поиск земельного участка для Объекта; оформление документов на использование земельного участка; предпроектные, изыскательские и/или проектные работы; услуги по получению необходимых согласований документации и/или необходимых разрешений; работы по строительству Объекта, а также работы по проектированию и строительству ВЭС. Общий перечень Работ по Договору указан в Приложении № 1 к Договору.

«**Этап Работ**» – отдельный этап Работ в составе всех работ по Договору. В Заказе Стороны могут предусмотреть выполнение одного или некоторых Этапов Работ:

- Этап 1 – поиск и оформление документов на использование Земельного участка,
- Этап 2 – получение разрешения (ордера) на производство земляных работ, проектно-изыскательские работы, строительно-монтажные работы;
- Этап 3 – проектные и строительно-монтажные работы по устройству ВЭС;

Заказчик вправе поручить Подрядчику проведение дополнительных работ, не предусмотренных Договором.

«**Объект**» – высотная инженерно-техническая конструкция, включающая инженерную инфраструктуру, и предназначенная для размещения технологического оборудования различного назначения.

«**ВЭС**» - внешнее электроснабжение.

«**Разрешение на размещение**» – документ, подтверждающий в соответствии с Земельным кодексом Российской Федерации возможность размещения Объекта без предоставления земельного участка или установления сервитута органом государственной власти или органом местного самоуправления, уполномоченным в соответствии с земельным законодательством Российской Федерации на распоряжение земельным участком, для размещения Объекта.

«**Техническое задание**» – документ, содержащий требования Заказчика к проектированию и размещению Объекта, порядку проведения Работ и оформления необходимых документов, требования к результату Работ, а также иные исходные данные, обязательные к исполнению Подрядчиком при выполнении Работ. Образцы технических заданий по каждому этапу работ представлены в Приложениях № 5, № 6 и № 7. Техническое задание утверждается Сторонами к каждому Заказу.

«**Акт сдачи-приемки выполненных Работ**» – Акт приемки выполненных работ, порученных Подрядчику по 1 Этапу, оформленный по форме, утвержденной в Приложении № 3 к Договору, удостоверяющий, что обязательства Подрядчика перед Заказчиком по выполнению работ по 1 Этапу выполнены, результаты Работ соответствуют требованиям Договора, Заказчик принимает

выполненные Подрядчиком Работы.

«Рабочая документация» – Документация, содержащая материалы в текстовой форме и в виде карт (схем) и определяющая архитектурные, функционально-технологические, конструктивные и инженерно-технические решения для обеспечения строительства Объекта/ВЛЭС.

«Исполнительная Документация» – Документация, содержащая материалы в текстовой форме и в виде карт (схем), отражающая фактическое исполнение проектных решений и фактическое положение Объекта и его элементов после завершения строительства Объекта/ВЭС. Требования к составу исполнительной документации представлен в Приложении № 8 к настоящему Договору.

«Временные подъездные пути» – обустроенная или приспособленная и используемая для движения транспорта полоса земли либо поверхность искусственного сооружения от автомобильной дороги общего пользования до Объекта, на время проведения Работ по Заказу. Временные подъездные пути должны отвечать требованиям законодательства и быть достаточными для проезда полноприводного транспорта и выполнения всех обязательств по Договору.

2. Предмет Договора

2.1. Подрядчик обязуется по Заказу Заказчика выполнить Работы и сдать их результат Заказчику, а Заказчик обязуется принять надлежащим образом выполненные работы и оплатить их результат.

2.2. Подписывая Заказ, Стороны определяют адрес и тип Объекта, а также перечень поручаемых и выполняемых Этапов Работ.

3. Стоимость и порядок расчетов

3.1. Стоимость Работ определяется Сторонами в соответствующем Заказе.

3.2. Стоимость Работ включает в себя все расходы Подрядчика для выполнения порученных Работ, за исключением прямо указанных в Договоре и/или Заказе расходов. Стоимость Работ также включают в себя стоимость приобретаемого Подрядчиком оборудования и материалов, необходимых и достаточных для выполнения Договора и соответствующего Заказа.

3.3. Закрепленная в Приложении № 1 к Договору стоимость Работ является твердой и не подлежит изменению иначе как по соглашению Сторон.

По соглашению Сторон Приложение № 1 может дополняться иными видами и составами работ, о чем Стороны составляют соответствующее Дополнительное соглашение к настоящему Договору.

3.4. Оплата выполненных Работ производится в следующем порядке:

3.4.1. Поиск и Оформление документов на использование Земельного участка.

- 100% (Сто процентов) стоимости этих Работ оплачивается Заказчиком в течение 20 (Двадцати) рабочих дней с даты подписания Сторонами Акта сдачи-приемки выполненных Работ и выставления Подрядчиком счета на оплату.

3.4.2. Строительно-монтажные работы по строительству Объекта, проектно-изыскательские работы, получение Разрешения (ордера) на проведение земляных работ:

- 30% (Тридцать процентов) стоимости этих Работ оплачивается Заказчиком в качестве аванса в течение 20 (Двадцати) рабочих дней с даты начала выполнения Работ по Заказу и выставления Подрядчиком счета на оплату;

- 60% (Шестьдесят процентов) стоимости этих строительно-монтажных работ по строительству Объекта оплачивается Заказчиком в течение 20 (Двадцати) рабочих дней с даты подписания Сторонами Акта о приемке выполненных Работ (форма КС-2) и Справки о стоимости выполненных работ и затрат (по форме КС-3), предоставлении счет-фактуры и выставления Подрядчиком счета на оплату, при условии получения Заказчиком полного комплекта Исполнительной Документации (Приложение № 8 к Договору);

- 10% (Десять процентов) стоимости строительно-монтажных работ по строительству Объекта, гарантийное удержание, оплачивается Заказчиком в течение 30 рабочих дней с момента подписания Актов по форме КС-11;

- 70% (Семьдесят процентов) стоимости проектно-изыскательских работ, получения

Разрешения (ордера) на проведение земляных работ, оплачиваются Заказчиком в течение 20 (Двадцати) рабочих дней с даты подписания Сторонами Акта о приемке выполненных Работ (форма КС-2) и Справки о стоимости выполненных работ и затрат (по форме КС-3), предоставлении счет-фактуры и выставления Подрядчиком счета на оплату, при условии получения Заказчиком полного комплекта Исполнительной Документации (Приложение № 8 к Договору).

3.4.3. Проектные и строительно-монтажные работы по устройству ВЭС:

- 40% (Сорок процентов) стоимости этих Работ оплачивается Заказчиком в качестве аванса в течение 20 (Двадцати) рабочих дней с даты начала выполнения Работ по Заказу и выставления Подрядчиком счета на оплату;
- 60% (Шестьдесят процентов) стоимости этих Работ оплачивается Заказчиком в течение 20 (Двадцати) рабочих дней с даты завершения строительно-монтажных Работ и подачи напряжения на электрооборудование Заказчика, и подписания Сторонами Акта о приемке выполненных Работ (форма КС-2) и Справки о стоимости выполненных работ и затрат (по форме КС-3), предоставлении счет-фактуры и выставления Подрядчиком счета на оплату, при условии:
 - (i) предоставления документации на ВЭС необходимой и достаточной для заключения договора электроснабжения;
 - (ii) (ii) получения Заказчиком полного комплекта Исполнительной Документации (требования к составу Исполнительной Документации установлено в Приложении № 8) и иных необходимых документов для эксплуатации ВЭС.

3.4.5. Дополнительные работы:

- 100% (Сто процентов) стоимости выполненных дополнительных работ оплачивается Заказчиком в течение 10 (Десяти) рабочих дней с даты подписания Сторонами Акта сдачи-приемки выполненных Работ по 1 Этапу Работ, либо Акта о приемке выполненных Работ (форма КС-2) и Справки о стоимости выполненных работ и затрат (по форме КС-3), и выставления Подрядчиком счета на оплату.

3.5. Все расчеты по настоящему Договору производятся в рублях в безналичной форме, путем перечисления денежных средств на банковский счет Подрядчика на основании выставленного счета. Выставленный Подрядчиком счет на оплату является обязательным документом, без наличия которого Заказчик вправе приостановить очередной платеж по Договору до выставления счета, независимо от получения Результатов Работ.

3.6. Все Работы, подлежащие выполнению по требованию Заказчика, но не учтенные при подписании Заказов, подлежат оплате Заказчиком только при условии их предварительного письменного согласования в соответствии с условиями настоящего Договора и оформления дополнительного соглашения к Заказу.

3.7. В случае возникновения необходимости в проведении дополнительных работ, не предусмотренных Договором и Заказом, Подрядчик до начала выполнения таких дополнительных работ обязан в письменной форме предупредить об этом Заказчика с обоснованием необходимости их выполнения и согласовать стоимость, предоставив Заказчику смету (калькуляцию) на такие дополнительные работы. В случае согласования Заказчиком выполнения дополнительных работ, между Сторонами подписывается Дополнительное соглашение к соответствующему Заказу.

3.8. Обязанность Заказчика по оплате Работ по настоящему Договору считается выполненной с момента списания соответствующих денежных средств с расчетного счета Заказчика.

3.9. В случае выполнения Подрядчиком Работ (Этапа Работ) по конкретному Заказу и непредоставления или предоставления Заказчику некорректного и/или неполного комплекта приемо-сдаточных и иных документов по таким Работам (Этапу Работ) Заказчик вправе не производить окончательную оплату таких Работ (Этапа Работ), даже если Работы (Этап Работ) по такому Заказу выполнены без недостатков, до предоставления корректного и полного комплекта документов.

3.10. Стороны обязуются каждый квартал, не позднее 10-го числа месяца, следующего за последним месяцем отчетного квартала, подписывать Акт сверки взаиморасчетов, направленный Подрядчиком Заказчику.

3.11. Все платежи по настоящему Договору, в том числе авансовые, перечисляются с целью

выполнения Работ (Этапов Работ) по настоящему Договору и соответствующему Заказу, включая (но не ограничиваясь) приобретение оборудования и материалов.

4. Сроки выполнения Работ

4.1. Если срок выполнения Работ не установлен Сторонами в Заказе, применяются общие сроки выполнения Работ по Заказу:

4.1.1. **Поиск земельного участка:** 14 календарных дней с даты выдачи соответствующего Заказа;

4.1.2. **Получение Разрешения на размещение:** не позднее 30 рабочих дней с даты выдачи соответствующего Заказа (если работы по поиску земельного участка не проводятся) или с даты Акта сдачи-приемки выполненных работ по 1 Этапу Работ;

4.1.3. **Оформление Разрешения (ордера) на производство земляных работ:** не позднее 30 рабочих дней с даты выдачи соответствующего Заказа (если работы по оформлению документов на земельный участок не проводятся) или с даты Акта сдачи-приемки выполненных работ по 1 Этапу Работ;

4.1.4. **Строительно-монтажные работы по строительству Объекта:** не позднее 30 календарных дней с даты выдачи соответствующего Заказа (если работы по оформлению документов на земельный участок и оформлению ордера на производство земляных работ не проводятся) или с даты Акта сдачи-приемки выполненных работ по 1 Этапу Работ (но не ранее оформления ордера на производство земляных работ);

4.1.5. **Проектные и строительно-монтажные работы по устройству ВЭС:** не позднее 90 календарных дней с даты выдачи соответствующего Заказа (если проведение иных работ Подрядчику не поручено) или с даты Акта сдачи-приемки выполненных работ по 1 Этапу Работ.

4.2. Датой выдачи Заказа считается дата направления Заказчиком заявки на формирование Заказа по электронной почте Подрядчику.

4.3. Подрядчик имеет право досрочно выполнить Работы (Этап Работ) при условии строгого соблюдения законодательства РФ и выполнении в полном объеме соответствующих Работ в рамках каждого Этапа Работ.

4.4. Дата окончания Работ (Этапа Работ) является исходной для определения имущественных санкций в случаях нарушения установленных сроков.

4.5. Срок выполнения Работ (Этапа Работ) может быть приостановлен Заказчиком по письменному уведомлению о приостановке Работ. Течение срока возобновляется с даты получения соответствующего письменного уведомления о продолжении Работ.

5. Порядок согласования и подписания Заказа

5.1. При необходимости Заказчика выполнить определенные Работы Заказчик заполняет и направляет Подрядчику соответствующий Заказ по форме, указанной в Приложении № 2 к Договору.

5.2. Заказ подписывается от имени Подрядчика исключительно лицом, имеющим право без доверенности действовать от имени Подрядчика, которое действует на дату подписания Заказа и прямо указано в ЕГРЮЛ. В противном случае Подрядчик обязуется предоставить Заказчику вместе с подписанным Заказом документы, исчерпывающим образом подтверждающие полномочия иного лица на подписание Заказа.

5.3. В срок не более 5 (Пяти) рабочих дней с даты получения Подрядчиком Заказа Подрядчик подписывает соответствующий Заказ.

5.4. В случае получения Заказчиком в письменной форме мотивированного отказа Подрядчика от подписания Заказа, Заказчик вправе учесть причины (мотивы) такого отказа и повторно направить Заказ с соответствующими корректировками или не подписывать такой Заказ с Подрядчиком.

5.5. Заказчик оставляет за собой право в любой момент и без объяснения причин не подписывать соответствующий Заказ с Подрядчиком, уведомив Подрядчика об этом, и/или заключить соглашение с третьим лицом на выполнение таких Работ.

6. Порядок выполнения, сдачи и приемки Работ

6.1. Порядок выполнения, сдачи и приемки работ по поиску площадки и оформлению Разрешения на размещение:

6.1.1. Подрядчик обязуется выполнить работы по Заказу в соответствии с техническим заданием по форме Приложения № 5, которое оформляется Сторонами приложением к Заказу. Подрядчик обязан сохранять и по окончании выполнения работ передать Заказчику все документы, связанные с исполнением работ.

6.1.2. По факту выполнения Этапа Работ Подрядчик направляет Заказчику подписанный со своей стороны Акт сдачи-приемки выполненного Этапа Работ и соответствующие документы с сопроводительным письмом.

6.1.3. Заказчик в течение 10 (Десяти) рабочих дней с даты получения Акта сдачи-приемки выполненных Работ обязуется подписать его или направить мотивированный отказ. В противном случае Акт сдачи-приемки выполненных Работ считается подписанным, при этом датой его подписания считается последний день указанного десятидневного срока.

6.2. Порядок выполнения, сдачи и приемки получения Разрешения (Ордера) на проведение земляных работ:

6.2.1. Оформление разрешения (ордера) на производство земляных работ Подрядчик осуществляет в соответствии с техническим заданием по форме Приложения № 6, которое оформляется Сторонами приложением к Заказу. По получении Разрешения (ордера) на производство земляных работ Подрядчик предоставляет результат на бумажном и электронном носителях на согласование Заказчику в одном экземпляре.

6.2.2. Заказчик в течение 10 (Десяти) рабочих дней с даты получения Акта о приемке выполненных Работ (форма КС-2) и Справки о стоимости выполненных работ и затрат (по форме КС-3) (в случае, если Подрядчик не выполняет проектно-изыскательские и строительно-монтажные работы, Подрядчик направляет Заказчику Акт сдачи-приемки выполненных работ по форме Приложения № 3) обязуется подписать их или направить мотивированный отказ. В противном случае Акт о приемке выполненных Работ (форма КС-2) и Справка о стоимости выполненных работ и затрат (по форме КС-3) считаются подписанным, при этом датой их подписания считается последний день указанного десятидневного срока.

6.2.3. Недостатки выполненных Работ при приемке фиксируются Сторонами в Ведомости выявленных недостатков по форме Приложения № 4 к Договору. В случае отказа от подписания Стороной Ведомости выявленных недостатков, делается соответствующая запись об этом.

6.2.4. Датой выполнения Работ считается дата подписания Акта о приемке выполненных Работ (форма КС-2) и Справки о стоимости выполненных работ и затрат (по форме КС-3), либо, если Подрядчику не поручаются проектно-изыскательские и (или) строительно-монтажные работы, Акта сдачи-приемки выполненных работ.

6.2.5. Подрядчик обязан сохранять и по окончании выполнения работ передать Заказчику все документы, связанные с исполнением работ по оформлению разрешения (ордера) на производство земляных работ.

6.2.6. Проектно-изыскательские работы включают в себя все работы/услуги необходимые и достаточные для достижения результата таких Работ, в том числе (но не ограничиваясь): проведение предпроектного обследования, проведение инженерных изысканий, разработка топосъемки Земельного участка, предоставление геологического и геодезического исследования, разработка проектной документации на Объект в соответствии с требованиями законодательства РФ, в том числе проведение экологической экспертизы (при необходимости).

6.3. Порядок выполнения, сдачи и приемки строительно-монтажных работ по строительству Объекта:

6.3.1. Работы включают получение всех необходимых и достаточных разрешений, согласований, уведомлений для начала и проведения работ по размещению Объекта, его эксплуатации; устройство основания под металлическую опору; доставку материалов, в том числе конструктивных элементов Объекта; укрупненную сборку Объекта; монтаж, доводка Объекта; монтаж контура заземления и молниезащиты; благоустройство места производства

работ; предоставление Заказчику документов, указанных в СП 70.13330.2012; СО 153-34.21.122-2003; ГОСТ 21.1101-2013, СНиП 3.01.04-87; сопутствующие работы (устройство временных подъездных путей, уборка Объекта от строительного мусора, рекультивация земельных участков и подобное). Подрядчик осуществляет размещение Объекта в границах, определенных в соответствии с разрешением на размещение, разрешением на использование или иным документом, предоставляющим право использовать земельный участок для размещения Объекта.

6.3.2. Подрядчик обязан выполнять Работы по сооружению, монтажу и пуску-наладке в соответствии с техническим заданием и Проектной документацией на Объект. Техническое задание согласовывается по форме Приложения № 6, которое оформляется Сторонами приложением к Заказу.

6.3.3. В случае если Подрядчик не выполнял Работы по разработке Проектной документации, для выполнения Работ Заказчик передает Подрядчику Проектную документацию путем направления на электронную почту Подрядчика.

6.3.4. По факту готовности фундаментной секции Объекта, а именно установки закладных элементов Объекта и заливки их бетонной смесью, Подрядчик направляет уведомление о готовности фундаментной секции на электронную почту Заказчика, с приложением фотографий, содержащих информацию о соответствующих выполненных Работах, включая фотографии этапов работ (скрытых работ) по фундаменту до укладки бетонной смеси.

6.3.5. По факту завершения монтажа металлической конструкции Объекта Подрядчик направляет уведомление о возведении металлической конструкции Объекта на электронную почту Заказчика, с приложением фотографий, содержащих информацию о соответствующих выполненных Работах.

6.3.6. Подрядчик при завершении всех Работ в письменной форме уведомляет Заказчика о готовности к сдаче результата Работ. При направлении Подрядчиком уведомления о готовности Объекта к сдаче Подрядчик прилагает к нему:

6.3.6.1. Фотографии (содержащие информацию о выполненных на площадке Работах согласно требованиям к фотоотчету (Приложение № 9));

6.3.6.2. Всю документацию (согласовательную, Исполнительную (согласно требованиям, изложенным в Приложении № 8) и другую документацию), которая в соответствии с условиями Договора должна быть получена Подрядчиком и предоставлена Заказчику, с приложением перечня в 2-х экземплярах передаваемой документации.

6.3.6.3. Акт о приемке выполненных Работ (форма КС-2) и Справку о стоимости выполненных работ и затрат (по форме КС-3), в которые включаются все работы и материалы, связанные со строительством Объекта.

6.3.7. На предоставляемых Подрядчиком Заказчику фотографиях Подрядчик делает отметку, которая в обязательном порядке должна содержать адрес Объекта и иные сведения, позволяющие идентифицировать Объект, отраженный на фотографии.

6.3.8. В случае предоставления Подрядчиком фотографий, Заказчик вправе не выезжать на Объект для осуществления приемки результата выполненных Подрядчиком Работ до момента получения фотографий, а также вправе не выполнять иные обязательства по Договору, связанные с такими Работами.

6.3.9. Приемка выполненных Работ осуществляется Заказчиком с выездом или без выезда на Объект (на усмотрение Заказчика) и в течение 10 (Десяти) рабочих дней со дня получения письменного уведомления Подрядчика и всех перечисленных установленных Договором и Заказом документов и условий.

6.3.10. Недостатки выполненных Работ при приемке фиксируются Сторонами в Ведомости выявленных недостатков по форме Приложения № 4 к Договору. В случае отказа от подписания Стороной Ведомости выявленных недостатков, делается соответствующая запись об этом.

6.3.11. В случае принятия Работ без проверки, Заказчик, обнаруживший недостатки в ходе эксплуатации Объекта, вправе ссылаться на них и в случаях, если в Акте о приемке выполненных Работ (форма КС-2) и Справке о стоимости выполненных работ и затрат (по форме КС-3), удостоверяющих приемку, не были оговорены эти недостатки, в связи с чем Заказчик вправе предъявить требования об их устранении при обнаружении указанных недостатков в течение гарантийного срока, установленного Договором.

6.3.12. Если при приемке Объекта были обнаружены недостатки, не препятствующие вводу его в эксплуатацию, то они заносятся в Ведомость выявленных недостатков с обязательным указанием даты их устранения. В случае, если недостатки в установленный срок устранены не были, Заказчик оставляет за собой право в течение 10 (Десяти) рабочих дней с даты истечения установленного срока устранения недостатков устранить недостатки Работ силами третьих лиц (или самостоятельно) с обязательным вычетом фактической стоимости устранения недостатков из суммы вознаграждения, причитающейся Подрядчику.

6.3.13. Датой выполнения настоящего Этапа Работ считается дата подписания Акта о приемке выполненных Работ (форма КС-2) и Справки о стоимости выполненных работ и затрат (по форме КС-3).

6.3.14. По результатам выполнения настоящего Этапа Работ Подрядчик должен передать Заказчику возведенный, введенный в эксплуатацию в соответствии с требованиями и нормами законодательства РФ, Договора, Заказа, Проектной документации, Объект вместе с оригиналами всех разработанных и полученных в ходе возведения Объекта документов.

6.4. Порядок выполнения, сдачи и приемки **проектных и строительно-монтажных работ по устройству ВЭС** на Объекте:

6.4.1. Работы включают получение согласований в электросетевой компании (схема, трасса ВЛЭС), иных согласований вне электросетевой компании: вызов инспекторов, пломбировка счетчика, получение Акта осмотра, Акта технологического присоединения, Акта допуска электроустановки; согласование ВЛЭС с балансодержателями; согласование подключения к абонентской ТП; получение всех необходимых и достаточных разрешений, согласований, уведомлений для начала и проведения работ; установка и подключение оборудования объекта к сети 0,4 кВ; прокладка СИП по существующим опорам; строительство ВЛ-0,4 кВ; прокладку оборудования в грунте; получение допуск на подстанцию и работы на ней; работы под напряжением; установка трубостойки, включая монтаж узла учета; установка повышающей траверсы/Укосины; установка СТП 04/6(10) кВ (16-25 кВ).

6.4.2. Подрядчик обязан выполнить проектирование, строительно-монтажные работы, пуско-наладочные работы в соответствии с техническим заданием по форме Приложения № 7, которое оформляется Сторонами приложением к Заказу.

6.4.3. Подрядчик обязуется предоставить информацию (ситуационный план с указанием точки подключения и сетевой организации) для подачи заявки на получение технических условий на присоединение к энергосетям энергоснабжающей организации Заказчику по электронной почте.

6.4.4. После утверждения технических условий на присоединение Подрядчик обязан выполнять с их учетом Работы по проектированию ВЭС.

6.4.5. По окончании выполнения Работ по проектированию ВЭС Подрядчик предоставляет Заказчику Альбом ЭС на бумажном и электронном носителях на согласование Заказчику в одном экземпляре.

6.4.6. Заказчик в течение 10 (Десяти) рабочих дней с даты получения документов обязуется согласовать их или направить мотивированный отказ.

6.4.7. После согласования Заказчиком проектной документации на ВЭС Подрядчик приступает к выполнению строительно-монтажных и пуско-наладочных работ.

6.4.8. По факту подачи электропитания на оборудование Заказчика Подрядчик направляет уведомление о подаче электропитания на электронную почту Заказчика, при этом к уведомлению должны быть приложены фотографии, содержащие информацию о соответствующих выполненных Работам и документы, подтверждающие правомерность технологического присоединения. При отсутствии данной документации ответственность за безучетное/бездоговорное потребление несет Подрядчик.

6.4.9. Подрядчик после завершения всех Работ по сооружению, монтажу и пуско-наладке ВЭС в течение 10 (Десять) рабочих дней в письменной форме уведомляет Заказчика о готовности к сдаче результата Работ. При направлении Заказчику уведомления о готовности Объекта к сдаче Подрядчик прилагает к уведомлению:

6.4.9.1. Фотографии (содержащие информацию о выполненных на площадке Работам согласно требованиям к фотоотчету (Приложение № 9));

6.4.9.2. Всю документацию (согласовательную, Исполнительную (согласно требованиям, изложенным в Приложении № 8) и другую документацию), которая в соответствии с условиями Договора должна быть получена Подрядчиком и предоставлена Заказчику, с приложением перечня в 2-х экземплярах передаваемой документации;

6.4.9.3. Акт о приемке выполненных Работ (форма КС-2) и Справку о стоимости выполненных работ и затрат (по форме КС-3), в которые включаются все работы и материалы, связанные со строительством объекта.

6.5. После выполнения всех Этапов Работ и готовности Объекта к Приемке Подрядчик уведомляет Заказчика о готовности к сдаче результата Работ (Объекта). Приемка и ввод законченного строительством Объекта производится Заказчиком после устранения Подрядчиком всех замечаний, недостатков и недоделок.

6.6. Оформление приемки законченного строительством Объекта осуществляется Сторонами путем подписания Акта приемки законченного строительством объекта по форме КС-11.

6.7. Общие требования к приемке Работ (Этапа Работ):

6.7.1. На предоставляемых Подрядчиком Заказчику фотографиях Подрядчик делает отметку, которая в обязательном порядке должна содержать адрес Объекта и иные сведения, позволяющие идентифицировать Объект и ВЭС, отраженные на фотографии.

В случае отсутствия фотографий Заказчик вправе не выезжать на Объект для осуществления приемки результата выполненных Подрядчиком Работ до момента получения фотографий, а также вправе не выполнять иные обязательства по Договору, связанные с такими Работами.

6.7.2. Приемка выполненных Работ осуществляется Заказчиком с выездом на Объект или без него (по усмотрению Заказчика) в течение 10 (Десяти) рабочих дней со дня получения письменного уведомления Подрядчика и всех перечисленных установленных Договором и Заказом документов и условий.

6.7.3. Недостатки выполненных Работ при приемке фиксируются Сторонами в Ведомости выявленных недостатков по форме Приложения № 4 к Договору. В случае отказа от подписания Стороной Ведомости выявленных недостатков, делается соответствующая запись об этом.

6.7.4. В случае принятия Работ (Этапа Работ) без проверки Заказчик, обнаруживший недостатки в ходе эксплуатации Объекта, вправе ссылаться на них и в случаях, если в документах, удостоверяющих приемку, не были оговорены эти недостатки, в связи с чем Заказчик вправе предъявить требования об их устранении при обнаружении указанных недостатков в течение гарантийного срока, установленного Договором.

6.7.5. Если при приемке Объекта были обнаружены недостатки, не препятствующие вводу его в эксплуатацию, то они заносятся в Акт о приемке выполненных Работ (форма КС-2), либо приемки законченного строительством объекта по форме КС-11, либо составляется план мероприятий по устранению недостатков (по усмотрению Заказчика), с обязательным указанием даты их устранения. В случае если недостатки в установленный срок устранены не были, то Заказчик оставляет за собой право в течение 10 (Десяти) рабочих дней с даты истечения установленного срока устранения недостатков устранить недостатки Работ силами третьих лиц (или самостоятельно) с вычетом фактической стоимости устранения недостатков из суммы вознаграждения, причитающейся Подрядчику.

6.7.6. По результатам выполнения комплекса Работ (всех Этапов), если иное не предусмотрено Заказом, Подрядчик должен передать Заказчику Объект, на котором выполнены работы по организации внешнего электроснабжения (ВЭС) в соответствии с требованиями и нормами законодательства РФ, Договора, Заказа, вместе с Актом приемки узла учета в эксплуатацию, согласованной схемой, трассой прокладки линий ВЭС, техническим отчетом о проведении приемосдаточных испытаний электрооборудования и оригиналами всех разработанных и полученных в ходе выполнения Работ документов по проектированию, включая Проектную и Исполнительную Документацию.

6.8. Заказчик, принявший Работы без проверки, не лишается права ссылаться на недостатки Работ, которые могли быть установлены при обычном способе ее приемки. При этом предельный срок обнаружения недостатков составляет 2 (Два) года. В этом случае Подрядчик обязуется по требованию Заказчика устранить выявленные недостатки, возместить убытки Заказчика. При

этом Заказчик вправе устранить недостатки самостоятельно с последующим возмещением со стороны Подрядчика.

6.9. В случае обнаружения существенных недостатков выполненных Работ (Этапа Работ) требованиям Договора/Заказа и/или законодательства РФ (не позволяющих использовать или полноценно использовать Объект), Заказчик вправе по своему выбору:

- в течение 10 (Десяти) рабочих дней принять Работы и подписать представленные документы с указанием выявленных недостатков и сроков их устранения;
- отказаться от подписания представленных документов и потребовать от Подрядчика устранения выявленных недостатков в установленные Заказчиком сроки. Подрядчик обязан за свой счет устранить недостатки выполненных Работ в срок, установленный Заказчиком, и повторно сдать результат выполненных Работ Заказчику;
- отказаться от приемки результата соответствующих Работ без их оплаты и требовать от Подрядчика возратить перечисленные авансы в полном объеме по таким Работам, а также требовать уплаты неустойки за просрочку и возмещения убытков.

6.10. Подрядчик обязан за свой счет устранить недостатки выполненных Работ, указанные в Ведомости выявленных недостатков в срок, установленный Заказчиком, и сдать результат выполненных Работ Заказчику в порядке, аналогичном указанному в настоящем разделе.

6.11. При возникновении между Заказчиком и Подрядчиком спора по поводу недостатков выполненных Работ (Этапа Работ) или их причин по требованию любой из Сторон должна быть назначена экспертиза. Расходы на экспертизу несет Подрядчик. В случае, если проведенной экспертизой будет установлено отсутствие недостатков или отсутствие вины Подрядчика в их возникновении, Заказчик обязан возместить Подрядчику стоимость экспертизы в течение 15 (Пятнадцати) рабочих дней с момента получения Заказчиком соответствующего требования Подрядчика.

6.12. Подрядчик за свой счет и своими силами (или силами третьих лиц) получает, разрабатывает документацию, разрешения, согласования и иные документы (в том числе получение разрешительной документации – разрешение на размещение, разрешения на строительство и ввод в эксплуатацию (при необходимости в соответствии с законом), уведомления, согласования органов государственной власти, ордера на производство работ и т.д.), а также совершает все необходимые и достаточные действия для выполнения взятых на себя обязательств и достижения результатов по настоящему Договору/Заказу.

6.13. Все уведомления о завершении Работ, направленные Подрядчиком в рамках Договора, не являются документом, подтверждающим приемку таких работ, даже если в ответ был перечислен очередной аванс. Работы принимаются в соответствии с условиями Договора.

6.14. По письменному извещению Заказчика Подрядчик обязан участвовать во всех встречах, касающихся выполнения Работ (Этапа Работ) по Договору и Заказам, которые организует Заказчик. Данное извещение может быть направлено Заказчиком Подрядчику электронной почтой в адрес Подрядчика, без дублирования отправки на бумажном носителе (почтовой связью или нарочным). Извещение направляется заблаговременно, не позднее 3 (Трёх) рабочих дней, предшествующих встрече.

6.15. При возникновении необходимости осуществления действий Заказчиком лично, в рамках Договора, по отношению к третьим лицам, Подрядчик обязан письменно уведомить об этом Заказчика сразу, как ему самому стало об этом известно, в любом случае такое уведомление должно поступить Заказчику не менее чем за 3 (Три) рабочих дня до срока выполнения действий.

7. Право собственности. Риск случайной гибели или повреждения.

7.1. Право собственности на законченный строительством Объект возникает у Заказчика после приемки построенного Объекта у Подрядчика и подписания Акта сдачи-приемки выполненных Работ (Приложение №3) и Акта приемки законченного строительством объекта по форме КС-11. С даты подписания указанных актов Заказчик несет риск случайной гибели или повреждения Объекта (результата Работ). До сдачи Объекта (результата Работ) риск случайной гибели или повреждения строящегося Объекта несет Подрядчик.

7.2. Использование Заказчиком или третьим лицом, интересы которого представляет Заказчик, для своих нужд или нужд эксплуатации части сооружаемого Объекта, строительство которого в целом не закончено, допускается. При этом Стороны понимают, что такие действия не признаются ими как принятие Работ по Объекту.

7.3. Подрядчик не имеет права удерживать, продавать или передавать строящийся или построенный по заказу Заказчика Объект или отдельную часть его, а также проектную документацию на его строительство или отдельной его части никакой третьей стороне без предварительного письменного разрешения Заказчика.

7.4. В случае если результат выполненных Работ до его приемки Заказчиком погиб или поврежден вследствие используемых Подрядчиком материалов/оборудования ненадлежащего качества, Заказчик вправе не оплачивать такие Работы и требовать возврата осуществленных платежей по Заказам, заключенным между Сторонами в целях сооружения Объекта.

7.5. В случае если результат выполненных Работ погиб, поврежден или требует демонтажа вследствие ненадлежащего выполнения проектно-изыскательских работ и/или разработанной Подрядчиком технической документации, Заказчик вправе требовать возмещения причиненного ущерба в размере стоимости всего Заказа, а также стоимости работ по демонтажу Объекта, а также сумм ущерба, причиненного третьим лицам.

7.6. Риски случайной гибели или повреждения представленных материалов/оборудования несет Подрядчик.

7.7. Все права на результаты по настоящему Договору, в том числе исключительные права на результат интеллектуальной деятельности, созданной при исполнении настоящего Договора и Заказов (Проектная и иная документация, разработки и т.п.), принадлежат Заказчику с даты подписания соответствующего Акта сдачи-приемки каждого выполненного Этапа Работ. Переход таких прав к Заказчику включен в стоимость соответствующих Работ. Подрядчик вправе использовать такие результаты исключительно с предварительного письменного согласия Заказчика. Заказчик вправе многократно использовать результаты по настоящему Договору в любых целях, а также вправе передавать/отчуждать техническую документацию и иные результаты третьим лицам и разглашать содержащиеся в них данные без согласия Подрядчика. При этом в случае патентоспособности таких результатов интеллектуальной деятельности право на подачу и получение патента также переходят к Заказчику.

8. Форс-мажор

8.1 Стороны освобождаются от ответственности за частичное или полное неисполнение обязательств по настоящему Договору, если оно вызвано обстоятельствами непреодолимой силы, а именно: пожаром, наводнением, землетрясением, войной и им подобными обстоятельствами, если эти обстоятельства непосредственно препятствовали исполнению Договора. При этом срок исполнения обязательств по настоящему Договору сдвигается соразмерно времени, в течение которого действовали обстоятельства непреодолимой силы, и на разумный срок устранения их последствий.

8.2. Сторона, для которой создалась невозможность исполнения обязательств по Договору, должна в течение 10 (Десяти) календарных дней уведомить другую Сторону в письменной форме о наступлении обстоятельств, препятствующих исполнению обязательств. Факты, изложенные в уведомлении, должны быть письменно подтверждены Торгово-Промышленной Палатой РФ или другими уполномоченными органами государственной власти РФ.

8.3. В случае продолжения действия указанных обстоятельств непреодолимой силы свыше 30 (Тридцати) календарных дней каждая Сторона имеет право расторгнуть Договор в части соответствующего Заказа, исполнить который становится невозможно, в одностороннем внесудебном порядке путем направления другой Стороне письменного уведомления об этом. Такое уведомление направляется Стороной, желающей расторгнуть Договор, другой Стороне в письменной форме, и прекращает соответствующее правоотношение с момента его получения другой Стороной. При этом незавершенная часть Работ передается Заказчику, который оплачивает Подрядчику фактическую стоимость выполненных работ в объеме, определяемом Сторонами совместно.

8.4. Отсутствие извещения об обстоятельствах непреодолимой силы лишает соответствующую Сторону права ссылаться на них в будущем в качестве причины освобождения от ответственности за неисполнение обязательств.

8.5. Извещения Подрядчика.

8.5.1. В случае, если при проведении Работ по настоящему Договору возникнут обстоятельства, препятствующие или делающие невозможным выполнить Работы согласно Заказу Заказчика, Подрядчик обязуется прекратить выполнение Работ в указанной части и направить Заказчику извещение с указанием:

- обстоятельств, препятствующих выполнению Работ;
- конкретных Работ, при выполнении которых возникли такие обстоятельства;
- возможности выполнения Заказа в изначальном/измененном виде.

8.5.2. Под обстоятельствами, указанными в п. 8.5.1., Стороны понимают: фактическую невозможность выполнения Работ в силу конфигурации местности, застройки/плана застройки, немотивированного отказа органов государственной власти и местного самоуправления/отсутствия правового основания и иные факторы, независимые от Подрядчика, которые грозят годности или прочности результатов выполняемых Работ либо создают невозможность их завершения в срок.

8.5.3. Заказчик в срок не более 10 (Десяти) рабочих дней с даты получения уведомления Подрядчика вносит изменения в соответствующий Заказ в части таких обстоятельств в одностороннем порядке. Если Заказчик, несмотря на своевременное и обоснованное предупреждение со стороны Подрядчика об указанных обстоятельствах, в указанный срок не осуществил необходимые действия, Подрядчик вправе отказаться от исполнения соответствующего Заказа, в рамках которого выполнялись работы, и потребовать возмещения причиненных его прекращением фактических расходов.

9. Гарантии качества по сданным Работам

9.1. Гарантии качества распространяются на все конструктивные элементы и Работы, выполненные Подрядчиком по Договору.

9.2. Подрядчик гарантирует достижение Объектом указанных в Проектной документации показателей и возможность эксплуатации Объекта на протяжении гарантийного срока, указанного в п. 9.3. Договора, и несет ответственность за отступление от них.

9.3. Гарантийный срок нормальной эксплуатации Объекта и входящих в него инженерных систем, оборудования, материалов и Работ устанавливается 24 (Двадцать четыре) месяца с даты подписания сторонами Акта сдачи-приемки выполненных Работ.

9.4. Если в период гарантийной эксплуатации Объекта обнаружатся дефекты, препятствующие нормальной его эксплуатации, Подрядчик обязан их устранить за свой счет и в согласованные с Заказчиком сроки. Для участия в составлении акта, фиксирующего дефекты, согласования порядка и сроков их устранения Подрядчик обязан направить своего представителя не позднее 5 (Пяти) рабочих дней со дня получения письменного извещения Заказчика. Гарантийный срок в этом случае продлевается соответственно на период устранения дефектов.

9.5. Указанные гарантии не распространяются на случаи преднамеренного повреждения Объекта со стороны третьих лиц после приемки выполненных Работ.

9.6. В случае не устранения Подрядчиком дефектов, обнаруженных в период гарантийной эксплуатации Объекта, Заказчик вправе по своему выбору потребовать от Подрядчика:

- соразмерного уменьшения установленной за Работы цены;
- устранения обнаруженных недостатков/дефектов своими силами или с привлечением третьих лиц, но за счет Подрядчика;
- возмещения расходов на устранение недостатков/дефектов и иных убытков. Подрядчик обязуется в течение 10 (десяти) дней с даты получения требования выполнить соответствующие действия.

9.7. Если недостатки результата Работ возникли вследствие ненадлежащего исполнения обязательств субподрядчиком, которого Подрядчик привлек к выполнению Работ, Заказчик вправе потребовать их устранения непосредственно от этого субподрядчика.

10. Требования при выполнении Работ

10.1. Все Работы необходимо проводить в соответствии с требованиями:

10.1.1. Договора и его неотъемлемых частей;

10.1.2. Межотраслевых правил по охране труда при эксплуатации электроустановок;

10.1.3. Межотраслевых правил по охране труда при работе на высоте, в том числе промышленный альпинизм;

10.1.4. Иных нормативно-правовых актов и документов, содержащих соответствующие требования, включая (но не ограничиваясь) Градостроительный кодекс РФ.

10.2. Подрядчик обязуется при выполнении Работ на Земельном участке установить предупреждающие и запрещающие знаки (информационные щиты) в соответствии с действующим законодательством и перечисленными в нём требованиями.

10.3. В случае поступления жалоб и/или заявлений от населения, касающихся Объекта или выполняемых по Договору работ, Подрядчик обязан уведомить о них Заказчика, предпринять законные меры для их разрешения.

10.4. Подрядчик выполняет Работы по настоящему Договору в строгом соответствии с законодательством РФ.

10.5. Подрядчик обязан по завершении Работ собрать, вывезти и утилизировать в установленном порядке весь строительный мусор и отходы своими силами и за свой счет.

10.6. Подрядчик обязуется выполнять функции осуществления строительного контроля от имени Заказчика, включая следующее:

- а) проверка полноты и соблюдения установленных сроков сооружения Объекта;
- б) освидетельствование скрытых работ и промежуточная приемка возведенных конструкций, влияющих на безопасность Объекта, участков сетей инженерно-технического обеспечения;
- в) проверка соответствия законченного строительством объекта требованиям проектной и подготовленной на ее основе рабочей документации, результатам инженерных изысканий, требованиям градостроительного плана земельного участка, требованиям технических регламентов;
- г) иные мероприятия в целях осуществления строительного контроля, предусмотренные законодательством Российской Федерации и/или настоящим Договором.

10.7. Подрядчик вправе привлекать для выполнения Работ субподрядчиков при условии, если:

- субподрядчик отвечает всем требованиям законодательства РФ, необходимым и достаточным для выполнения работ, на которых он привлекается, в том числе имеет соответствующие допуски, лицензии и т.п.;
- договор на выполнения работ/услуг с субподрядчиком содержит норму о солидарной ответственности Подрядчика и субподрядчика за нарушение последним обязанности по выполнению работ/услуг перед Заказчиком;

10.8. В случае если Работы не соответствуют требованиям Договора/Заказа и/или законодательства РФ, Заказчик вправе отказаться от приемки результата соответствующих Работ, если представленный результат делает Объект непригодным для предусмотренного использования.

10.9. В течение действия Договора и Заказов к нему Подрядчик обязуется соблюдать требования безопасности и сохранности жизни, здоровья и окружающей среды на соответствующих Объектах, по которым Подрядчик выполняет работы/услуги, а также информировать о действиях компетентных органов по охране здоровья и безопасности труда в отношении подрядчика (инспекции, предписания и т.п.). В случае происшествия/несчастного случая на Объекте Подрядчик обязуется в срок не позднее 5 (пяти) календарных дней с даты наступления такого происшествия/несчастного случая, в письменном виде сообщить Заказчику об этом, в том числе описав событие (с указанием времени и места), участвующих лиц, принятые меры, приложить фотографии, планируемые действия Подрядчика (и третьих лиц), а также действия Подрядчика по предотвращению аналогичных случаев.

10.10. Подрядчик обязуется и гарантирует, что все документы, оформленные (полученные, измененные и пр.) в рамках Договора и Заказов к нему, будут соответствовать действующим

нормативным правовым актам, будут оформлены и выданы уполномоченными на то лицами (в лице представителей, имеющих надлежаще оформленные полномочия).

10.11. Подрядчик самостоятельно и за свой счет несет риски и ответственность за несоблюдение требований Договора и Заказа, в том числе, в полном объеме оплачивает и возмещает Заказчику суммы штрафных санкций, любые затраты и убытки, возникшие у Заказчика в связи с нарушением Подрядчиком при исполнении настоящего Договора и Заказов.

10.12. Состав указанных в настоящем Договоре действий и мероприятий, направленных на достижение результата выполнения Работ, предусмотренного Договором и Заказами, не является фиксированным и может изменяться в зависимости от характеристик Земельного участка, Объекта и т.п. Подрядчик самостоятельно определяет необходимость и последовательность совершения действий, направленных на достижение результата выполнения Работ. При этом Подрядчик в процессе выполнения Работ обязан осуществить все действия, необходимые и достаточные для достижения результата выполнения Работ, в том числе и не зафиксированные в настоящем Договоре и Заказах, но предусмотренные действующим законодательством РФ.

10.13. Заказчик не обязан участвовать вместе с Подрядчиком в согласовании технической документации, проекта с соответствующими государственными органами и органами местного самоуправления при такой необходимости. При этом Подрядчик обязан уведомить Заказчика о предстоящем согласовании.

10.14. При выполнении Работ Подрядчик обязуется за свой счет:

10.14.1. Обеспечить в ходе выполнения Работ выполнение на Земельном участке необходимых мероприятий по технике безопасности, рациональному использованию территории, охране окружающей среды, зеленых насаждений и земли;

10.14.2. Выполнить Работы по возведению временных сооружений, включая Работы по организации Временных подъездных путей и ограждения строительной площадки. В случае, если организация временных подъездных путей не может быть выполнена в рамках утвержденной договорной цены ввиду протяженности таких путей или другой спецификой, связанной с местом размещения объекта, Подрядчик обязан уведомить Заказчика в соответствии с п 3.7. Договора. В ином случае Заказчик вправе отказаться от компенсации понесенных Подрядчиком затрат по организации Временных подъездных путей;

10.14.3. Организовать электроснабжение Объекта во время проведения строительных и пусконаладочных Работ с оплатой соответствующих расходов, а также организовать и оплатить охрану строительства Объекта (при необходимости);

10.14.4. Убирать мусор, в том числе бытовой, на прилегающей территории Объекта на период выполнения Работ;

10.14.5. Получить и оплачивать лимиты за размещение отходов строительства, бытовых отходов на период выполнения Работ;

10.14.6. Вывезти в 15-дневный срок со дня подписания Акта сдачи-приемки выполненных Работ за пределы строительной площадки принадлежащие Подрядчику строительные машины, оборудование, инвентарь, инструменты, строительные материалы, временные сооружения (в том числе Временные подъездные пути), другое имущество и мусор, а также в этот же срок провести рекультивацию земли (в том числе строительной площадки), восстановительные работы в рамках причинения вреда Заказчику и/или третьим лицам при выполнении Договора;

10.14.7. Подрядчик обязуется передавать Заказчику в течение 5 (Пяти) дней после получения каждого документа: разрешения на строительство и ввод Объекта в эксплуатацию (при необходимости в соответствии с законом), Разрешения на размещение, договоры на электроснабжение Объекта, а также все прочие документы, необходимые и достаточные для надлежащей эксплуатации Объекта и исполнения обязательств Сторон по Договору. В случае последующей необходимости Подрядчика в таких документах для выполнения Работ Заказчик может предоставить их или их заверенные копии Подрядчику под расписку и гарантии возврата в целостности и сохранности.

11. Ответственность по Договору

11.1. Заказчик за нарушение сроков оплаты Работ по Договору уплачивает Подрядчику в неустойку в размере 0,05% (Ноль целых и пять сотых процента) просроченной к уплате суммы за каждый день просрочки исполнения обязательства, но не свыше 10% (Десяти процентов) от суммы такой задолженности.

11.2. Подрядчик за нарушение срока выполнения Работ уплачивает Заказчику неустойку в размере 0,1% (Ноль целых и одна десятая процента) стоимости таких Работ (Этапа Работ) за каждый день просрочки.

11.3. В случае нарушения Подрядчиком установленных Заказчиком сроков устранения недостатков, Заказчик вправе предъявить к Подрядчику требование об уплате неустойки в размере 0,1% от стоимости Работ (Этапа Работ), где были выявлены недостатки, за каждый день просрочки.

11.4. Дополнительно к п. 11.2., 11.3. Договора, в случае нарушения Подрядчиком сроков выполнения Работ (в том числе сроков устранения недостатков) более чем на 30 (тридцать) календарных дней, Заказчик вправе потребовать у Подрядчика уплаты штрафа в размере 350 000,00 рублей.

11.5. В случае непредставления и/или несвоевременного представления Подрядчиком информации, представление которой является обязательным в силу положений Договора, либо неосуществление иных обязательств, предусмотренных Договором, Подрядчик обязан выплатить Заказчику штраф в размере 5 000,00 рублей за каждый факт нарушения.

11.6. Подрядчик уплачивает Заказчику неустойку в размере 5 % от Цены Работ за любое допущенное отступление от видов и объемов Работ, указанных в Договоре, в Техническом задании и Рабочей документации, которое не было согласовано с Заказчиком.

11.7. Подрядчик несет материальную ответственность за случаи нанесения работниками Подрядчика повреждений (порчи) Объекту, инженерным коммуникациям, а также иному имуществу, расположенному в пределах Земельного участка, на котором производятся Работы в рамках настоящего Договора в течение всего срока проведения Работ от момента начала выполнения Работ и вплоть до завершения Работ на Объекте, в связи с чем Подрядчик обязан за собственный счет в максимально короткий срок (согласованный с Заказчиком) устранить выявленные повреждения либо возместить Заказчику расходы по приобретению материалов и (или) оборудования, необходимых для ликвидации повреждений, а также стоимость Работ по устранению повреждений, выполненных привлеченной Заказчиком организацией.

11.8. Применение любой меры ответственности, предусмотренной Договором, равно как и действующим законодательством Российской Федерации, распространяющимся на отношения, регулируемые Договором, должно сопровождаться направлением претензии (уведомления) с указанием в ней характера нарушения и расчёта суммы ущерба (неустойки, иных санкций). Направление указанного уведомления является обязательным условием.

11.9. Уплата неустоек, а также возмещение убытков не освобождает Стороны от исполнения своих обязательств в натуре. Убытки взыскиваются в полной сумме сверх неустойки.

11.10. Обязанность виновной Стороны уплатить санкции, предусмотренные настоящим Договором, наступает на основании письменной претензии, выставленной соответствующей Стороной.

11.11. Подрядчик несет ответственность за несоблюдение правил охраны труда при выполнении Работ и самостоятельно несет ответственность за их нарушение.

11.12. В случае разглашения Подрядчиком информации, являющейся коммерческой тайной или иной конфиденциальной информацией Заказчика, либо если такая информация стала известна третьим лицам без согласия Заказчика, Подрядчик обязан возместить Заказчику убытки.

11.13. В случае ненадлежащего выполнения или невыполнения Работ (Этапа Работ), а также в случае несвоевременного оформления Подрядчиком по его вине согласований и иных документов/разрешений, требуемых в соответствии с действующим законодательством и условиями настоящего Договора, обязанность оформления которых лежит на Подрядчике:

- Подрядчик возмещает Заказчику убытки, возникшие у Заказчика в связи с ненадлежащим выполнением Подрядчиком требований действующего законодательства РФ и/или условий

Договора, в том числе по получению согласований и иных документов/разрешений для выполнения Работ, либо

- Заказчик имеет право удержать сумму убытков из причитающихся Подрядчику сумм и/или отказаться от Работ, выполненных при отсутствии вышеуказанной документации.

11.14. В случае нарушения Подрядчиком обязанности по предоставлению Заказчику документации (согласовательной, Исполнительной и другой документации), которая в соответствии с Договором должна быть получена Подрядчиком и предоставлена Заказчику, Заказчик имеет право отказаться от приемки и оплаты выполненных Работ до представления документации.

11.15. При выполнении Работ по настоящему Договору Подрядчик несет всю ответственность за нарушение своими действиями действующего законодательства РФ и самостоятельно выступает в связанных с этим правоотношениях с контролирующими, иными государственными органами и/или третьими лицами.

11.16. В случае наличия права Заказчика по настоящему Договору требовать от Подрядчика выплаты каких-либо денежных средств, включая возмещение убытков, оплату неустойки и другое, Заказчик вправе удержать такие денежные средства у Подрядчика из причитающейся суммы или из суммы, которая может стать подлежащей к уплате Подрядчику по Договору/Заказу и/или по другим договорам между Заказчиком и Подрядчиком.

11.17. Подрядчик и субподрядчик несут солидарную ответственность за нарушение последним обязанности по выполнению порученных работ. Условие об этом должно быть включено Подрядчиком в договор с субподрядчиком.

11.18. В случае если Работа выполняется или выполнена с отступлениями от Договора и Заказа, Заказчик по своему выбору вправе поручить выполнение таких Работ (Этапа Работ) третьим лицам с возмещением Подрядчиком расходов на устранение таких недостатков и/или воспользоваться иными правами, предусмотренными законодательством РФ, включая требование безвозмездного устранения недостатков, соразмерного уменьшения цены и т.д.

11.19. В случае не передачи Подрядчиком надлежаще оформленного комплекта Исполнительной Документации Заказчику в установленный Договором или Заказчиком срок, Подрядчик обязан уплатить штраф Заказчику в размере 0,1% от стоимости Заказа, по которому не передана Исполнительная Документация, за каждый день просрочки.

12. Контроль и надзор Заказчика за реализацией Договора

12.1. Заказчик вправе осуществлять контроль и надзор за ходом и качеством выполняемых Работ, соблюдением сроков их выполнения (графика), качеством применяемых материалов, проводить непосредственный осмотр и проверку безопасности выполнения Работ, а также соблюдения им требований охраны окружающей среды.

12.2. Заказчик, в целях осуществления контроля и надзора за строительством, вправе заключать договоры об оказании услуг по контролю и надзору за ходом и качеством выполняемых Работ с соответствующей инженерной организацией или физическим лицом, имеющим соответствующий допуск к данным видам деятельности.

12.3. Лица, указанные в п. 12.2 от имени Заказчика осуществляют технический надзор и контроль соблюдения Подрядчиком графика выполнения и качества Работ, а также производят проверку соответствия используемых им материалов/оборудования условиям Договора и проектной документации. Лица, указанные в п. 12.2 имеют право беспрепятственного доступа ко всем видам Работ в любое время в течение всего периода сооружения Объекта и ВЭС.

12.4. Подрядчик ведет общий и специальные журналы производства Работ, в которых отражается весь ход фактического производства Работ, а также все факты и обстоятельства, связанные с производством Работ, имеющие значение во взаимоотношениях Заказчика и Подрядчика. Подрядчик обеспечивает ведение Журналов производства работ субподрядными организациями. Подрядчик обязуется передать Подрядчику Журналы в день подписания Актов сдачи-приемки выполненного Этапа Работ.

12.5. Заказчик или уполномоченные им лица, указанные в п.12.2, вправе приостанавливать производство Работ при осуществлении их с отступлением от проектных решений, действующих

норм законодательства РФ, правил и стандартов, применяемых к соответствующим Работам, требований Заказчика и/или предприятий-изготовителей оборудования.

12.6. Заказчик или уполномоченные им лица, указанные в п.12.2, вправе осуществлять контроль безопасности, выполняемой Подрядчиком Работы и соблюдения им требований охраны окружающей среды, в форме и порядке, установленным законодательством РФ.

12.7. В случае обнаружения отклонений от требований Договора/Заказа при выполнении Работ, Заказчик или уполномоченные им лица, указанные в п.12.2, вправе требовать немедленного устранения таких отклонений/дефектов в кратчайшие сроки.

12.8. В случае прекращения работ, связанных с нарушениями, указанными в п.12.5, повторный выезд для приемки устранения вышеуказанных нарушений, осуществляется за счет Подрядчика. При отказе Подрядчика оплачивать стоимость такого повторного выезда, данная может быть удержана Заказчиком из стоимости работ.

12.9. Подрядчик еженедельно предоставляет Заказчику отчет об исполнении каждого из Заказов, находящихся в работе. Способ предоставления отчета – на электронную почту Заказчика. Сроки предоставления отчета – не позднее 16 часов 00 минут каждого понедельника за прошедшую календарную неделю. Форма отчета согласовывается Сторонами отдельно, при этом отчет должен содержать как минимум следующую информацию: ID объекта, адрес объекта, тип сооружения, координаты объекта в системе WGS-84, текущий статус выполнения работ по объекту с комментариями, а так же плановые, прогнозные и фактические даты выполнения работ по объектам (минимальный перечень таких работ: получение РНР, получение ордера на производство земляных работ, устройство основания, монтаж опоры, монтаж ВЛЭС, подача электропитания).

13. Разрешение споров между Сторонами

13.1. В случае возникновения каких-либо споров, разногласий или вопросов между Заказчиком и Подрядчиком, связанных с исполнением настоящего Договора или в связи с ним, Стороны будут пытаться урегулировать их путем переговоров.

13.2. Переговоры в рамках данного Договора являются для Сторон обязательным претензионным досудебным порядком урегулирования споров, который составляет 15 (Пятнадцать) рабочих дней с даты получения претензии, по истечению которого Сторона, право которой нарушено, вправе обратиться в Арбитражный суд города Санкт-Петербурга и Ленинградской области.

13.3. Досудебная претензия направляется способом, обеспечивающим доказательство ее получения (почтовое уведомление о вручении, расписка о вручении, подтверждение о получении факсимильного сообщения).

14. Отказ от исполнения Договора

14.1. Заказчик вправе отказаться от настоящего Договора или отдельного Заказа, как полностью, так и в части, в одностороннем внесудебном порядке, в том числе при выявлении:

- нецелевого использования Подрядчиком денежных средств;
- задержки Подрядчиком сроков выполнения Работ (Этапов Работ), предусмотренных Заказом, более чем на 70 (Семьдесят) календарных дней по причинам, не зависящим от Заказчика;
- несоблюдения Подрядчиком требований по качеству Работ, если исправление соответствующих некачественно выполненных Работ влечет задержку сооружения более чем на 30 (Тридцать) календарных дней по причинам, не зависящим от Заказчика;
- аннулирования допусков СРО Подрядчика к Работам на строительную, проектировочную или изыскательскую деятельность, других актов государственных органов в рамках действующего законодательства, лишаящих Подрядчика права на производство Работ.
- не устранения Подрядчиком недостатков строительной продукции/Объекта в срок более чем 30 (Тридцать) дней с даты направления претензии;

14.2. Подрядчик вправе отказаться от настоящего Договора или отдельного Заказа в одностороннем внесудебном порядке в случаях, предусмотренных действующим законодательством РФ, в том числе при выявлении финансовой несостоятельности Заказчика.

14.3. Сторона, решившая отказаться от настоящего Договора или отдельного Заказа, направляет письменное уведомление другой Стороне за 10 (Десять) календарных дней до даты расторжения, указанной в уведомлении.

14.4. При расторжении настоящего Договора или отдельного Заказа по соглашению Сторон выполненные Работы передаются Заказчику по актам сдачи-приемки и производятся сверки взаиморасчетов между Заказчиком и Подрядчиком.

14.5. При расторжении Договора в соответствии со статьями 14.1. и 14.2 Договора Стороны в течение 5 (Пяти) рабочих дней со дня получения уведомления о расторжении настоящего Договора производят взаиморасчеты, на основании актов сверок, Заказчик оплачивает Подрядчику имеющуюся кредиторскую задолженность, а Подрядчик возмещает Заказчику сумму неосвоенного аванса.

15. Конфиденциальность

15.1. Стороны договорились о конфиденциальности условий Договора и настоящим принимают на себя ответственность и обязательство хранить в строгой тайне все данные и информацию (в том числе ценовые условия Договора), которые имеются в их распоряжении, стали или станут им известны в процессе и/или в связи с подготовкой, заключением и выполнением настоящего Договора и не раскрывать, не разглашать, не предоставлять доступ, не опубликовывать или какими-либо иными способами не передавать прямо или косвенно такие данные и информацию какой-либо третьей стороне или лицам, которые не уполномочены и/или не должны иметь доступ к таким данным и информации. Такая информация включает, но не ограничивается проектами, планами, рисунками, эскизами, образцами, оборудованием, протоколами, информацией, полученной при обучении, спецификациями, техническими данными, базами данных, программным обеспечением в любой форме, документацией и перепиской Сторон (в дальнейшем «Конфиденциальная Информация»). При передаче Конфиденциальной Информации обладатель такой информации должен нанести на материальные носители, содержащие Конфиденциальную Информацию гриф «Конфиденциальная информация» с указателем обладателя этой информации. В случае отсутствия такого грифа Стороны руководствуются описанием Конфиденциальной Информации согласно настоящему пункту для определения того, является ли такая информация конфиденциальной.

15.2. Исключительно с целью исполнения настоящего Договора его содержание или относящаяся к нему Конфиденциальная Информация могут быть раскрыты сотрудникам Сторон, имеющим обоснованную необходимость использовать такую информацию, а также их взаимозависимым лицам. До того, как такая информация станет известна, они должны дать обязательство о сохранении конфиденциальности и не раскрывать какой-либо третьей стороне любую такую информацию. Обязательство сохранения конфиденциальности не распространяется на случай раскрытия информации по запросу органов государственной власти, правоохранительных и иных уполномоченных органов, но такое раскрытие Конфиденциальной Информации не должно при этом превышать степень обязательного раскрытия, определяемого соответствующими законами и должно сопровождаться письменным уведомлением в адрес другой Стороны о необходимости поступать таким образом, причем в любом случае такое уведомление должно быть представлено затронутой этим событием Стороной в течение 24 часов с момента соответствующего события.

15.3. При обеспечении конфиденциальности информации Стороны руководствуются положениями ФЗ «О коммерческой тайне» от 29.07.2004 года с изменениями и дополнениями.

16. Гарантии и заверения

16.1. Подрядчик гарантирует, что на дату заключения Договора:

16.1.1. Обладает всеми необходимыми документами и ресурсами для надлежащего исполнения Договора, в том числе: (но не ограничиваясь) лицензиями, допусками СРО для всех видов проводимых работ, материально-технической базой, квалифицированными сотрудниками.

16.1.2. Представитель Подрядчика, подписывающий Договор, не выходит за пределы своих полномочий при подписании Договора, в том числе он имеет одобрение от органов управления Подрядчика и/или контролирующих государственных органов, если такие одобрения необходимы в соответствии с законодательством РФ и/или учредительными/внутренними документами Подрядчика.

16.2. Подрядчик заверяет, что в течение всего действия Договора и для каждого из подписываемых во исполнение Договора Заказов:

16.2.1. При проведении всех видов Работ будет использовать только качественные материалы и квалифицированных специалистов, что позволяет гарантировать высокое качество результатов Работ.

16.2.2. При проведении всех видов Работ будет неукоснительно соблюдать нормы законодательства РФ, включая отраслевые правила и стандарты, а также правила и стандарты саморегулируемых организаций, членом которых он является.

17. Порядок документооборота

17.1. Стороны пришли к соглашению, за исключением случаев, прямо указанных в Договоре, осуществлять весь без исключения документооборот в электронном виде по телекоммуникационным каналам связи с применением ЭП.

17.2. Указанным выше способом должны направляться дополнительные соглашения к Договору, а также любые сопутствующие документы, оформляемые Сторонами при исполнении или прекращении настоящего Договора, включая, но не ограничиваясь счета, счета-фактуры, акты сверки расчетов, акты сдачи-приемки оказанных услуг, запросы, уведомления (далее – «Документы»).

17.3. Подписанный с помощью ЭП электронный документ признается равнозначным аналогичному подписанному собственноручно документу на бумажном носителе и порождает для Сторон юридические последствия в виде установления, изменения и прекращения взаимных прав и обязанностей при одновременном соблюдении следующих условий:

17.3.1. . подтверждена действительность сертификата ЭП, с помощью которой подписан данный электронный документ, на дату подписания документа;

17.3.2. получен положительный результат проверки принадлежности владельцу квалифицированного сертификата ЭП, с помощью которой подписан данный электронный документ;

17.3.3. подтверждено отсутствие изменений, внесенных в этот документ после его подписания.

17.4. Электронный документ считается полученным Стороной, если ей от оператора электронного документооборота поступило уведомление о получении электронного документа и ей с помощью ЭП подписано извещение о его получении, что подтверждено оператором электронного документооборота.

17.5. Каждая из Сторон имеет право запрашивать копии Документов, полученных посредством ЭДО, на бумажном носителе с собственноручной подписью уполномоченных представителей, а другая Сторона обязана предоставлять запрашиваемые документы, не позднее 10 (десяти) календарных дней с момента получения такого запроса.

17.6. В случае отсутствия технической возможности для обмена документами посредством ЭДО, Стороны должны направлять документы друг другу одним из следующих способов:

17.6.1. заказным письмом с уведомлением о вручении;

17.6.2. с привлечением курьера;

17.6.3. посредством электронной почты (e-mail).

17.7. Документы, направленные Сторонами в порядке, указанном в пункте 17.6 Договора, считаются доставленными:

17.7.1. при направлении заказным письмом – в дату, указанную в уведомлении о вручении;

17.7.2. при направлении курьером – в дату, указанную в курьерском уведомлении о доставке;

17.7.3. при направлении по e-mail – в дату направления электронного сообщения, зафиксированную на почтовом сервере отправителя.

18. Анतिकоррупционная оговорка

18.1. При исполнении своих обязательств по настоящему Договору, Стороны, их аффилированные лица, работники или посредники не выплачивают, не предлагают выплатить и не разрешают выплату каких-либо денежных средств или ценностей, прямо или косвенно, любым лицам, для оказания влияния на действия или решения этих лиц с целью получить какие-либо неправомерные преимущества или на иные неправомерные цели.

18.2. Стороны обязуются воздерживаться от ненадлежащего и/или незаконного поведения, включая коррупцию, вымогательство, растрату, и будут соблюдать любые применимые антикоррупционные законы, законы по борьбе со взяточничеством, постановления, правила, любой юрисдикции, относящиеся к взяточничеству и коррупции, включая нормативно-правовые акты о коммерческом подкупе или коррупции.

18.3. Стороны гарантируют, что исполнение по данному договору не направлено на совершение коррупционных действий.

18.4. В случае нарушения одной Стороной обязательств воздерживаться от запрещенных настоящим разделом действий и/или неполучения другой Стороной в установленный Договором срок подтверждения, что нарушения не произошло или не произойдет, другая Сторона имеет право расторгнуть Договор в одностороннем порядке, направив письменное уведомление о расторжении. Сторона, по чьей инициативе был расторгнут настоящий Договор в соответствии с положениями настоящей статьи, вправе требовать возмещения реального ущерба, возникшего в результате такого расторжения.

19. Заключительные положения

19.1. Настоящий Договор вступает в силу с момента его подписания Сторонами.

19.2. Любое уведомление по данному Договору дается в письменной форме, отправляется заказным письмом с уведомлением (ценным письмом, ценным письмом с простым уведомлением) получателю по его почтовому адресу. Уведомление считается принятым адресатом в день его получения. Для оперативного урегулирования вопросов, изложенных в уведомлении, допускается направление копии уведомления факсимильным сообщением, письмом по электронной почте.

19.3. Независимо от прекращения действия Договора Стороны обязаны в полном объеме выполнить обязательства, которые они приняли по Договору на дату прекращения Договора.

19.4. Обо всех изменениях своего юридического и фактического адресов, электронных адресов, номеров телефонов, факсов, платёжных реквизитов и иных значимых для правильного исполнения Договора обстоятельствах, Стороны обязаны извещать друг друга в письменной форме в трёхдневный срок. При отсутствии таких сообщений письменные уведомления и требования, направляемые сторонами друг другу, отправляются по адресам, указанным в Договоре, и считаются доставленными, даже если адресат по этому адресу более не находится.

19.5. При выполнении настоящего Договора Стороны руководствуются нормативными актами и нормами законодательства РФ.

19.6. Договор составлен в двух экземплярах, имеющих одинаковую юридическую силу и идентичное содержание, по одному экземпляру для каждой Стороны.

19.7. Прекращение или истечение срока настоящего Договора не освобождает Стороны от ответственности, которая к моменту прекращения уже возникла у неё перед другой Стороной, и от обязательств, явно или по своей природе или смыслу предполагающих продолжение своего действия после такого истечения срока или досрочного прекращения.

19.8. Стороны признают, что если какое-либо из положений настоящего Договора становится недействительным в течение срока его действия вследствие изменения законодательства Российской Федерации, остальные положения настоящего Договора обязательны для Сторон в течение срока его действия.

19.9. Во всем остальном, что не предусмотрено условиями настоящего Договора, Стороны руководствуются положениями законодательства РФ.

19.10. Приложения к Договору, являющиеся неотъемлемыми его частями:

- 19.10.1. Приложение № 1. Общий перечень Работ.
- 19.10.2. Приложение № 2. Форма Заказа.
- 19.10.3. Приложение № 3. Форма Акта сдачи-приемки выполненных работ.
- 19.10.4. Приложение № 4. Форма Ведомости выявленных недостатков.
- 19.10.5. Приложение № 5. Техническое задание на выполнение поиска площадки и комплекса кадастровых работ.
- 19.10.6. Приложение № 6. Техническое задание на выполнение строительно-монтажных работ по строительству АМС и получению ордера на проведение земляных работ.
- 19.10.7. Приложение № 7. Техническое задание на выполнение проектных и строительно-монтажных работ по устройству ВЭС.
- 19.10.8. Приложение № 8. Состав исполнительной документации.
- 19.10.9. Приложение № 9. Требования к фотоотчету

20. Реквизиты и подписи Сторон:

ЗАКАЗЧИК	ПОДРЯДЧИК
<p style="text-align: center;">_____ «_____»</p> <p style="text-align: center;">_____/И.С. Бердин/</p>	<p style="text-align: center;">_____ «_____»</p> <p style="text-align: center;">_____/_____/</p>

Общий перечень Работ

№ пп	Наименование работ на выполнение работ по поиску площадок, оформлению землеустроительных документов на использование площадок, проектно-изыскательских, строительно-монтажных и пуско-наладочных работ при строительстве антенных опор на объектах в _____ федеральном округе	Ед. изм.	Объем	Стоимость, руб. без НДС
1.1	Поиск не менее 2 (двух) альтернативных Земельных участков по каждой точке поиска, обследование Земельных участков, формирование Отчета. Предоставление разрешения на размещение Объекта	шт.	1,0	
1.2	Подготовка Схемы на КПТ (Кадастровый План Территории)			
1.3	Получение РНР (Разрешение на размещение)			
1.4	Согласование с сетевыми организациями			
2.1	Оформление ордера на земляные работы	альбом	1,0	
2.2	Устройство фундамента под опору	шт.	1,0	
	Сборка и монтаж ОДН на площадке строительства			
	Устройство контура молниезащиты			
	Подготовка комплекта исполнительной документации			
2.3	Планировка и благоустройство площадки	м2	5,0	
3.1	ЛЭП 10кВ СИП-3 1x35 по существующим опорам	п.м		
3.2	СИП-2А 4x25+1x35 по существующим опорам, конструкциям	п.м		
3.3	Кабель ВБбШв 5*10 в металлической гофре по стене или сущ.конструкциям	п.м		
3.4	Кабель ВБбШв 5*10 в земле	п.м линии		
3.5	Обследование точки присоединения и подготовка схемы присоединения ЭУ	п.м линии		
3.6	Монтаж и закупка ЩУ с установкой узла учета: - щит учета: (IP54), - прибор учета: Меркурий 230 ART-01 PQRS, - комплекта внешнего модема: iRZ: ATM21.B, включая АВЗ и штыревую антенну	шт.		
3.7	Проект: ЭМ - "Электроснабжение. Внешние сети. Внутренние сети."	шт.		
3.8	Разработка однолинейной схемы, расчета потерь и ситуационного плана	шт.		
3.9	Согласование проекта с сетевой организацией	шт.		
3.10	Организация приёмки узла учета гарантирующим поставщиком	шт.		
3.11	Проведение электроизмерений и испытаний электроустановки с предоставлением отчёта и ИД	шт.		
3.12	Получение акта осмотра электроустановки и проверка выполнения ТУ, допуск в эксплуатацию УУ	шт.		

3.13	Получение Акта разграничения балансовой принадлежности и Акта эксплуатационной ответственности, АТП.	шт.		
------	--	-----	--	--

ЗАКАЗЧИК	ПОДРЯДЧИК
_____ « _____ »	_____ « _____ »
_____ /И.С. Бердин/	_____ / _____ /

ФОРМА ЗАКАЗА

ЗАКАЗ № _____
к Рамочному договору № _____ от «__» _____ 20__ года

город Москва

«__» _____ 20__ года

На основании Рамочного договора № _____ от «__» _____ 20__ года (далее – «Договор») _____, именуемое в дальнейшем «Заказчик», в лице _____, действующего на основании _____, поручает _____, именуемому в дальнейшем «Подрядчик», в лице _____, действующего на основании Устава, выполнить следующие Работы:

1. Подрядчик обязуется выполнить Работы по следующему Объекту:

Адрес Объекта	ID Объекта	Координаты Объекта (WGS 84)	Тип Объекта, высота не более [м] (исходя из номенклатуры Приложения 3 Договора)

2. Подрядчик обязуется по Объекту выполнить следующие Работы:

№ Этапа	Наименование Работ	Объем работ ед. изм.	Стоимость за единицу без НДС, руб.	Стоимость без НДС, руб.
Этап 1	Поиск и оформление документов на использование Земельного участка.			
Этап 2	Получение разрешения (ордера) на производство земляных работ. Проектно-изыскательские работы. Строительно-монтажные работы.			
Этап 3	Проектные и строительно-монтажные работы по устройству ВЭС			
Дополнительные работы				
Итого без НДС				
НДС				

3. Стоимость Работ рассчитывается в соответствии с Приложением № 1 к Договору. Расчеты за выполненные и принятые Работы производится в соответствии с Разделом 3 Договора.

4. Подрядчик осуществляет размещение Объекта в границах, определенных в соответствии с РНР/РНИ/Договор аренды или иной документ (документ должен содержать номер, дату и иные сведения, позволяющие идентифицировать документ). **Указывается при производстве третьего Этапа Работ (строительно-монтажные работы).**

5. Для выполнения Работ Подрядчику передается следующее давальческое сырье:

№	Наименование	Количество	Место (адрес) передачи	Дата, до
1				

6. Сроки выполнения Работ:

№	Наименование Работ	Дата начала Работ	Дата окончания Работ
1			
2			

7. Стоимость поручаемых работ по настоящему Заказу составляет _____ (_____) руб. ____ коп. без учёта НДС, который дополнительно уплачивается в порядке и по ставке, установленной действующим законодательством РФ, и составляет _____ (_____) руб. ____ коп.

8. Во всем остальном, что не предусмотрено настоящим Заказом Стороны руководствуются Договором и законодательством РФ.

9. Заказ действует с даты его подписания и является неотъемлемой частью Договора.

10. Приложение к Заказу: Техническое задание.

ЗАКАЗЧИК	ПОДРЯДЧИК
_____ «_____»	_____ «_____»
Генеральный директор _____/_____/_____	_____/_____/_____

ФОРМУ СОГЛАСОВЫВАЕМ:	
ЗАКАЗЧИК	ПОДРЯДЧИК
_____ «_____»	_____ «_____»
_____/Н.С. Бердин/_____	_____/_____/_____

к Рамочному договору № _____
от «___» _____ 20__ года

ФОРМА АКТА СДАЧИ-ПРИЕМКИ ВЫПОЛНЕННЫХ РАБОТ

Акт сдачи-приемки выполненных работ

по Заказу № ___ от __. __. ____
к Рамочному договору № _____ от «___» _____ 20__ года

_____, именуемое в дальнейшем «Заказчик», в лице _____, действующего на основании _____, и _____, именуемое в дальнейшем «Подрядчик», в лице _____, действующего на основании Устава составили настоящий акт о нижеследующем:

В соответствии с условиями Заказа № ___ от __. __. 20__ года к Рамочному договору № ___ от __. __. 20__. Подрядчик выполнил следующие Работы по Объекту:

Адрес Объекта	ID Объекта	Координаты Объекта (WGS 84)	Тип Объекта, высота не более [м] (исходя из номенклатуры Приложения 3 Договора)

Перечень выполненных работ:

№	Наименование работ	Объем работ ед. изм.	Цена работ по одному объекту, без НДС.	Стоимость работ, без НДС.
1				
2				
3				
4				
ИТОГО				
НДС				

Итого выполнены работы на общую сумму _____ руб. (_____) рублей 00 коп.), включая НДС, по ставке, установленной действующим законодательством.

ЗАКАЗЧИК	ПОДРЯДЧИК
Генеральный директор _____ «_____» _____/_____/_____	_____ _____ «_____» _____/_____/_____

ФОРМУ СОГЛАСОВЫВАЕМ:	
ЗАКАЗЧИК	ПОДРЯДЧИК
_____ «_____» _____/Н.С. Бердин/	_____ «_____» _____/_____/_____

ФОРМА ВЕДОМОСТЬ ВЫЯВЛЕННЫХ НЕДОСТАТКОВ

ВЕДОМОСТЬ № _____
о выявленных недостатках [Работ] [Этапа Работ]
по Заказу № _____ от «__» _____ 20__ г. (далее – «Заказ»)
к Рамочному договору № _____ от «__» _____ 20__ г. (далее – «Договор»)

город Москва «__» _____ 20__ г.

Заказчик: _____

Подрядчик: **Общество с ограниченной ответственностью «Связь
Электромонтаж»**

Наименование Этапа Работ: _____

(в случае Ведомости к акту сдачи-приемки
выполненных Работ указывается только № Заказа)

«_____», в лице _____, действующего на основании _____, с одной стороны, и
_____, в лице Генерального директора
_____, действующего на основании Устава, с другой стороны, составили
настоящую Ведомость о выявленных недостатках о нижеследующем:

В процессе приема [Работ], выполняемых по вышеуказанным Договору и Заказу, Заказчиком были обнаружены их несоответствия требованиям Заказчика, условиям Договора, Заказа и нормам законодательства РФ. Перечень недостатков, их количественное/качественное описание, рекомендуемые действия по устранению недостатков и сроки устранения, следующие:

Номер п/п	Выявленные недостатки	Рекомендации по устранению недостатков	Сроки устранения недостатков
1			
2			
3			

ЗАКАЗЧИК	ПОДРЯДЧИК
Генеральный директор _____ «_____» _____/_____/_____	_____ _____ «_____» _____/_____/_____

ФОРМУ СОГЛАСОВЫВАЕМ:	
ЗАКАЗЧИК	ПОДРЯДЧИК
_____ «_____» _____/Н.С. Бердин/	_____ «_____» _____/_____/_____

**Техническое задание к Заказу № _____ от __. __. 2022 г.
к Рамочному договору № _____ от «___» _____ 20__ г.
на выполнение поиска площадки и комплекса кадастровых работ**

Этап	Наименование
1.	Поиск площадки
2.	Подготовка Схемы на КПП (Кадастровый План Территории)
3.	Получение РНР (Разрешение на размещение)

I. Поиск площадки

Содержание:

Выполнить подбор площадок для размещения опоры связи в количестве не менее 2х кандидатов в радиусе поиска (в зоне поиска) со следующими требованиями:

- Площадь ЗУ (Земельного участка): 3х3 м2 / 2х2 м2 / 5х5 м2/ 10х10 м2
- Наличие подъездных путей
- Наличие ВЛ 0,4 в радиусе 100 м (в исключительных случаях при отсутствии сетей 0,4: ВЛ 10)
- Соответствие зоне ПЗЗ (Правила Землепользования и Застройки) и наличие подходящего ВРИ (Вид Разрешённого Исползования), в том числе:
 - Соответствие высотному регламенту;
 - Отсутствие ограничений/обременений охранных зон, запретных зон, зон культурного наследия, зон минимальных расстояний сетей газа, водопровода и пр.;
- В случае размещения на муниципальных землях/земельных участках отсутствие прав/земельных участков третьих лиц;
- Визуальное отсутствие коммуникаций, проходящих по рассматриваемой территории на месте размещения объекта;
- В случае рассмотрения кандидата на частной земле получить предварительное согласование собственника, получить контактные сведения;

Работы выполняются в соответствии с требованиями следующих нормативно-технических документов:

- Земельный кодекс РФ;
- ФЗ от 24.07.2007 № 221-ФЗ «О государственном кадастре недвижимости»;
- ФЗ от 13.07.2015 № 218-ФЗ «О государственной регистрации недвижимости»;

Состав отчёта:

1. Панорама с площадки (не менее 8 фотографий)
2. Фото площадки под размещение - общий вид (с 3-х возможных ракурсов)
 - Фото подъездных путей (со стороны площадки и на площадку)
 - Фото ближайшего источника ВЭС (опора, шкаф) в составе: Внешний вид точки подключения, Диспетчерские наименования опор, линии ТП. В случае опосредованного присоединения получить подписанное письменное согласие собственника сети.
3. Ситуационный план.
 - А) на карте Google нанести площадку, координаты, подъезд, трассу ВЭС с привязкой к объектам (дороги, ТП, линии электропередач). Указать наименование сетевой организации, номер опоры;
 - В) На ПКК/РГИС нанести площадку, опору подключения;
4. Проверить отсутствие подземных коммуникаций и их охранных зон в границах земельного участка под АМС (при наличии) путем визуального осмотра и Архивных данных Геоподосновы, а также трассопоисковым оборудованием и представить Рабочую Схему на основе КПП границы (площадь 1-го обследуемого участка 25*25 метров);
5. Отчет – описание площадки под размещение, описание подъездных путей, опор и линии ВЭС;

II. Схема на КПП

Содержание:

1. Подготовить схему расположения земельного участка на Кадастровом Плане Территории на основании Рабочей схемы
2. Согласовать схему с Заказчиком

Состав:

1. Схема расположения земельного участка на КПТ в форматах:
 - dwg (1 экз.)
 - pdf (2 экз.)

Примечание: 1 экз. с подписью и печатью кадастрового инженера, 1 экз. без подписи и печати кадастрового инженера

- бумажный носитель с подписью и печатью кадастрового инженера.

2.1 Согласование с сетевыми организациями (опционально)

Содержание:

В границах земельного участка необходимо получить согласование от сетевых организаций, в перечне достаточном для его получения, таких как:

- электрические сети;
- теплосети;
- водоснабжение;
- газоснабжение;
- сети связи (Ростелеком) и т.п.;

Состав отчёта:

Предоставление Тех. отчета и схем ЗУ с согласованием каждой сетевой организации с подписями и печатями.

III. Получение РНР

Содержание:

1. Получить согласование Заказчика по результатам поиска;
2. Подготовить и согласовать с Заказчиком схему размещения;
3. Произвести сбор необходимых документов, прилагаемых к заявлению о выдаче Разрешения;
4. Заполнить и подать заявления о выдаче Разрешения с необходимым пакетом документов в уполномоченный орган на выдачу Разрешения в орган государственной власти или местного самоуправления;
5. Получение разрешения на размещение (РНР) или разрешения на использование (РНИ) или иного документа в соответствии с законодательством, предоставляющий право использовать земельный участок для размещения Объекта.

Состав отчёта:

1. Предоставление Разрешение на размещение.

Перечень материалов, передаваемых Заказчику:

1. Подрядчик обязан сохранить и по окончании выполнения работ передать Заказчику все документы, связанные с исполнением работ.
2. По факту выполнения всех перечисленных Работ Подрядчик направляет Заказчику подписанный со своей стороны Акт сдачи-приемки выполненного Этапа Работ и соответствующие документы с сопроводительным письмом.

3. ЗАКАЗЧИК	ПОДРЯДЧИК
Генеральный директор _____ «_____» _____/_____/	_____ _____ «_____» _____/_____/

ФОРМУ СОГЛАСОВЫВАЕМ:	
ЗАКАЗЧИК	ПОДРЯДЧИК
_____ «_____» _____/Н.С. Бердин/	_____ «_____» _____/_____/

к Рамочному договору № _____
от «___» _____ 20__ года

**Техническое задание к Заказу № _____ от __. __. 2022 г.
к Рамочному договору № _____ от «___» _____ 20__ г.
на выполнение поиска площадки и комплекса кадастровых работ
на выполнение строительно-монтажных работ по строительству АМС и получению ордера на
проведение земляных работ**

Этап	Наименование
1.	Получение Разрешения (Ордера) на проведение земляных работ
2.	Строительно-монтажные работы по строительству АМС:
2.1	Вынос границ ЗУ в натуру
2.2	Монтаж фундамента
2.3	Монтаж АМС
2.4	Контрольно-исполнительная съёмка готового объекта
2.5	Планировка и благоустройство площадки
3.	Предоставление исполнительной документации в соответствии с требованиями к составу исполнительной документации

1. Получение Разрешения (Ордера) на проведение земляных работ

Содержание:

- осуществить сбор необходимых документов, прилагаемых к заявлению о выдаче разрешения (ордера) на производство земляных работ;
- заполнить и подать заявления о выдаче разрешения (ордера) на производство земляных работ с необходимым пакетом документов в уполномоченный орган на выдачу разрешения (ордера) орган;
- получить разрешение (ордера) на производство земляных работ;
- выполнить закрытие (ордера) на производство земляных работ.

Состав отчета:

По получении Разрешения (ордера) на производство земляных работ Подрядчик предоставляет результат на бумажном и электронном носителях на согласование Заказчику в одном экземпляре.

2. Строительно-монтажные работы по строительству АМС

2.1 Вынос границ ЗУ в натуру

Содержание:

Выполнить вынос границ участка в натуру (на местности) в строгом соответствии с предоставленными (полученными) правоустанавливающими документами на земельный участок. Точность определения местоположения характерных точек - средняя квадратическая погрешность местоположения характерных точек контура сооружения не должна превышать 0,20 метра, если более высокая точность не установлена нормативными актами РФ)

Состав отчёта:

Предоставление Акта выноса в составе исполнительной документации.

2.2 Монтаж фундамента

Содержание:

1. Перед началом работ фотофиксация места установки опоры, прилегающей территории с 3х разных ракурсов.

2. Снятие растительного грунта.
3. Разработка котлована с габаритными размерами/бурение скважин с габаритными размерами, в соответствии с рабочей документацией (РД).
4. Установка закладной детали/арматурного каркаса в котлован+ закладных ПНД труб согласно проекту/раскрепление опалубки на проектную отметку.
5. Заливка бетона классом в соответствии с РД, закладная заполняется под верх фланца/уплотнение бетона вибратором.
6. Организация защиты фундамента от атмосферных осадков в течение срока, обеспечивающего приобретение бетоном прочности не менее 70% проектного уровня.
7. Подтверждение выполнения мероприятий по уходу за бетоном, при среднесуточной температуре наружного воздуха ниже 5 °С и минимальной суточной температуре ниже 0 °/ при температуре воздуха выше 25°С
8. Гидроизоляция фундамента.
9. Проверка набора прочности бетона перед монтажом АО (приложить показания прибора с объекта)/выравнивание поверхности фундамента;

Состав отчёта:

По каждому пункту производства работ по этапу **Монтаж фундамента** представить фотоотчёт с метками геолокации и времени события.

2.3 Монтаж ОДН

Содержание:

1. Сборка АМС согласно рабочей документации – укрупнительная сборка на земле с последующей установкой на закладную/посекционная сборка АМС на закладной
2. Подъём АМС на фундамент спецтехникой с соблюдением всех требований по безопасности/выполнении работ на проезжей части/
3. Крепление АМС к закладной
4. Антивандальная защита на шпильки снизу и сверху путем наваривания арматуры 5-7 см с последующей окраской

Состав отчёта:

По каждому пункту производства работ по этапу **Монтаж АМС** представить фотоотчёт с метками геолокации и времени события

2.4 Контрольно-исполнительная съёмка готового объекта

Содержание:

1. Подрядчик выполняет комплекс работ по выполнению контрольно-исполнительной съёмки (КИС) фундамента построенного объекта с подтверждением строительства антенной опоры в границах земельного участка.
2. В случае установки фундамента не в границах ЗУ все работы по переносу фундамента в установленные границы либо внесение изменений в правоустанавливающие документы на земельной участок подрядчик производит за свой счёт.

Состав отчёта:

Отчёт по Контрольно-исполнительной съёмке фундамента предоставляется в форматах:

- pdf
- dwg.

Файл *pdf должен содержать перечень координат объекта, расстояния до границ выделенного под размещение ЗУ, ФИО и подпись кадастрового инженера. Точность определения местоположения характерных точек - средняя квадратическая погрешность местоположения характерных точек контура сооружения не должна превышать 0,20 метра, если более высокая точность не установлена нормативными актами РФ.

2.5 Планировка и благоустройство площадки

Содержание:

Восстановление нарушенного благоустройства в соответствии с требованиями регулирующих органов.

3. Перечень материалов, передаваемых Заказчику

Подрядчик обязан сохранить и по окончании выполнения работ передать Заказчику все документы, связанные с исполнением работ - исполнительную документацию в соответствии с требованиями к составу исполнительной документации, а так же другую документацию, связанную с выполнением строительно-монтажных работ по строительству АМС.

Софт для фото с координатами:

Андройд: 1) NoteCam Lite - Камера GPS 2) AngleCam Pro 3) GPS Map Camera
Iphone: 1) GPS камера 55 2) NoteCam 3) GPS Map Camera.

ЗАКАЗЧИК	ПОДРЯДЧИК
Генеральный директор _____ «_____» _____/_____/	_____ _____ «_____» _____/_____/

ФОРМУ СОГЛАСОВЫВАЕМ:	
ЗАКАЗЧИК	ПОДРЯДЧИК
_____ «_____» _____/Н.С. Бердин/	_____ _____ «_____» _____/_____/

Техническое задание к Заказу № _____ от __. __. 2022 г.
к Рамочному договору № _____ от «__» _____ 20__ г.

на выполнение поиска площадки и комплекса кадастровых работ на выполнение проектных и строительномонтажных работ по устройству ВЭС

Этап	Наименование
1.	Обследование точки присоединения и подготовка схемы присоединения ЭУ
2.	Строительно-монтажные работы
2.1.	Строительство Воздушной линии или кабельной линии от точки подключения до АМС, Закупка и монтаж УУ (щит IP54, УУ с GSM модемом, обогревом и коммутационной аппаратурой), Проведение электроизмерений и испытаний электроустановки с предоставлением отчёта и ИД, допуск в ТП или КК.
3.	Разработка и согласование однолинейной схемы
4.	Получение акта осмотра электроустановки и проверка выполнения ТУ, допуск в эксплуатацию УУ и Получение Акта разграничения балансовой принадлежности и Акта эксплуатационной ответственности, АТП, Организация приемки узла учета гарантирующим поставщиком

1. Обследование точки присоединения

Содержание:

Выполнить обследование точки присоединения.

Состав отчёта:

Предоставить фото точки присоединения относительно АМС с указанием координат объекта на фото.

2. Строительно-монтажные работы

Содержание:

Строительство Воздушной линии или кабельной линии от точки подключения до АМС, Закупка и монтаж УУ (щит IP54, УУ с GSM модемом, обогревом и коммутационной аппаратурой), Проведение электроизмерений и испытаний электроустановки с предоставлением отчёта и ИД, допуск в ТП или КК.

Состав отчёта:

1. Фото точки подключения (по возможности) с указанием координат объекта на фото.
 2. Фото проложенной воздушной линии или кабельной линии от точки подключения до ВРУ АМС с указанием координат объекта на фото. (при Кабельной линии фото траншеи, фото проложенного кабеля, фото проложено сигнальной ленты)
 3. Фото ВРУ с включенными автоматами с указанием координат объекта на фото.
 3. Фото включенного Прибора учета с указанием координат объекта на фото.
 4. Фото включённого модема с указанием координат объекта на фото.
- Фото с выполнения СМР ВЭС предоставить в форматах:

- jpg

- pdf

Работы выполняются в соответствии с требованиями следующих нормативно-технических документов:

- ПУЭ (7 издание) РФ;

3. Разработка и согласование однолинейной схемы

Содержание:

Разработка и согласование однолинейной схемы

Состав отчёта:

Предоставить однолинейную схему или проект электроснабжения в электронном варианте в формате pdf.

- 4. Получение акта осмотра электроустановки и проверка выполнения ТУ, допуск в эксплуатацию УУ и Получение Акта разграничения балансовой принадлежности и Акта эксплуатационной ответственности, Организация приемки узла учета гарантирующим поставщиком

Состав отчёта:

Предоставить Акты о технологическом присоединении в электронном варианте в формате pdf.

Предоставить акт допуска прибора учета в электронном варианте в формате pdf.

Софт для фото с координатами:

Андроид: 1) NoteCam Lite - Камера GPS 2) AngleCam Pro 3) GPS Map Camera

Iphone: 1) GPS камера 55 2) NoteCam 3) GPS Map Camera

Технические требования Заказчика по обустройству узла учета ВЭС

Варианты подключений Объектов

1) Подключение к внешним электрическим Сетям на Объекте СТ.



2) Подключение к внешним электрическим Сетям вне объекта СТ.



Схема щита управления ШВУ-1У-25-IP54



ЗАКАЗЧИК	ПОДРЯДЧИК
Генеральный директор _____ « _____ » _____ / _____ /	_____ _____ « _____ » _____ / _____ /

ФОРМУ СОГЛАСОВЫВАЕМ:	
ЗАКАЗЧИК	ПОДРЯДЧИК
_____ « _____ » _____ / Н.С. Бердин /	_____ « _____ » _____ / _____ /

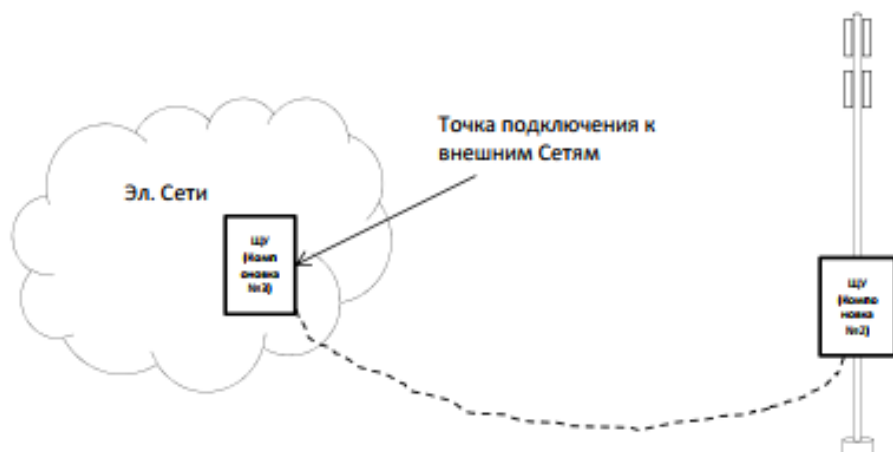
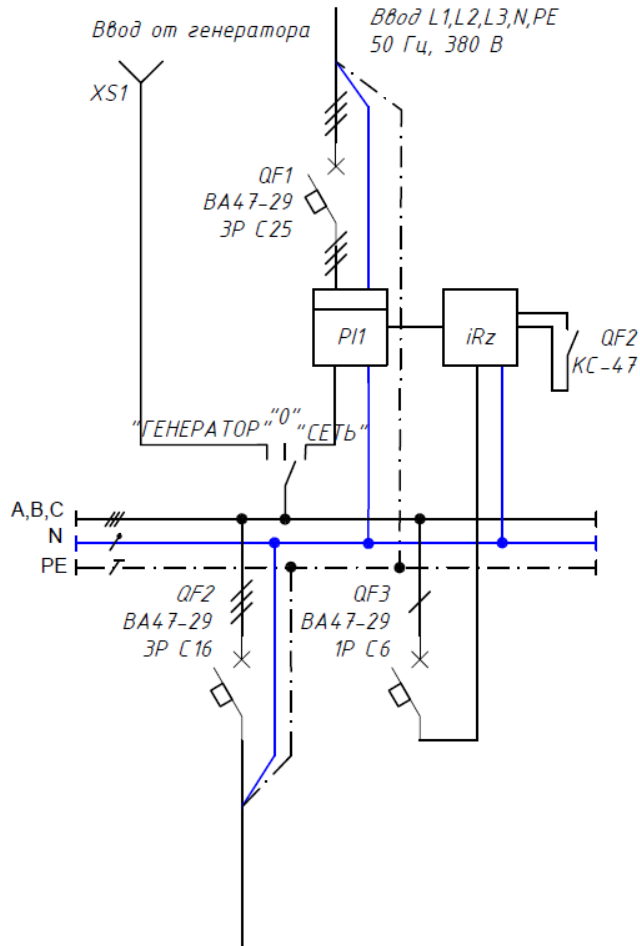
Состав исполнительной документации

Журналы работ:

- Общий журнал работ;
- Журнал бетонных работ;
- Журнал сварочных работ;
- Журнал строительно-монтажных работ.

Геодезические работы:

- Акт приемки геодезической разбивочной основы для строительства;
- Исполнительная схема геодезической разбивочной основы для строительства;
- Акт выноса в натуру (разбивки) основных осей АО (за подписью кадастрового инженера);
- Исполнительная схема выноса в натуру (разбивки) основных осей АО;
- Схема расположения реперов, осадочных марок, с указанием отметок (при наличии).
- Контрольно-исполнительная съёмка фундамента (pdf + dwg в электронном виде на почту ответственному от Заказчика). Файлы pdf должны содержать перечень координат объекта (фундамента с закладной), нанесенный на выделенный участок землеотвода, расстояния до границ выделенного под размещение ЗУ (Точность определения местоположения характерных точек - средняя квадратическая погрешность местоположения характерных точек контура сооружения не должна превышать 0,20 метра, если более высокая точность не установлена нормативными актами РФ).

Исполнительные схемы:

- Исполнительная схема котлована;
- Исполнительная схема посадки фундамента;
- Исполнительная схема измерения положения закладных деталей;
- Исполнительная схема выполнения молниезащитного заземления;

Акты освидетельствования скрытых работ (Фундамент):

- Снятие растительного грунта;
- Бурение скважин (используется там, где есть бурение);
- Отрывка котлована;
- Проверка качества грунтов основания в открытом котловане
- Устройство бетонной (гравийно-песчаной) подготовки для фундамента;
- Установка и раскрепление опалубки;
- Установка анкерных закладных деталей;
- Армирование фундамента;
- Устройство фундамента опоры (бетонирование);
- Демонтаж опалубки;
- Устройство гидроизоляции поверхности фундамента;
- Устройство и монтаж заземлителей и токоотводов;
- Обратная засыпка пазух котлована с послойным трамбованием;

Акт промежуточной приемки ответственных конструкций № 1. Фундамент опоры

Акты освидетельствования скрытых работ (Опора):

- Укрепленная сборка секций опоры (при необходимости);
- Монтаж металлоконструкции опоры;
- Гидроизоляции анкерных закладных деталей (при необходимости);

- Заливка фланцев битумом (там, где требуется/есть фланцевые соединения).

Акт промежуточной приемки ответственных конструкций № 2. Металлоконструкции

Геодезический отчет вертикальности Сооружения Связи в составе:

- Титульный лист
- Журнал угловых измерений вертикальности ствола (поясов)
- Исполнительная схема вертикальности ствола (поясов)
- Протокол измерений вертикальности ствола (поясов)
- Таблица отклонений от вертикальности ствола (поясов)
- Журнал нивелирования Закладной детали
- Свидетельство о поверки Теодолита (тахеометра).
- Сводная ведомость осадок фундамента (-ов) опоры.

Сертификаты, паспорта (сертификаты должны быть на все использованные материалы, в соответствии с проектом/не просроченные):

- Результаты испытаний бетона фундаментов (лабораторный анализ, испытание кубиков);
- Паспорт завода-изготовителя на Сооружение Связи (стальные конструкции);
- Паспорт контура молниезащитного заземления;
- Копия Удостоверения (свидетельства) сварщиков;
- Копия Удостоверений по охране труда, электробезопасности, работе на высоте.
- Сертификат качества на арматуру;
- Сертификат качества на электроды;
- Сертификат качества на металлопрокат;
- Сертификат качества на анкеры;
- Сертификат качества на стальную полосу.
- Копии документов должны быть заверены печатью организации, печатью – копия верна, подписью ответственного (руководителя).

Обратить внимание:

- Проект производства работ разрабатывает подрядчик перед выходом на СМР.

При использовании свайного фундамента дополнительно оформляются следующие документы:

- Схема расположения реперов, осадочных марок, с указанием отметок (при наличии);
- Журнал производственной забивки свай;
- Исполнительная схема свайного поля;
- Исполнительная схема погруженных свай с указанием фактических величин отклонений от проектного положения;
- Исполнительная схема установки опорных плит;

Акты освидетельствования скрытых работ (Фундамент свайный):

- Бурение скважин;
- Приемка арматуры ростверка (для свайного фундамента);
- Акт осмотра свай до погружения;
- Обмазка свай битумом;
- Акт забивки пробных свай;
- Сводная ведомость забитых свай;
- Акт приемки свайного поля;

При строительстве мачты дополнительно оформляются следующие документы:

- Исполнительная схема расположения центральных и анкерных фундаментов;

Акты освидетельствования скрытых работ:

- Изготовление и испытание оттяжек (для мачт);

- Акт гидроизоляции анкерных закладных деталей;
- Гидроизоляции тяжей анкеров и узлов крепления тяжей к ж/б плите (для мачт);
- Акт освидетельствования работ по вытягиванию оттяжек перед монтажом;
- Акт испытания оттяжек после монтажа.
- Ведомость монтажных тяжений оттяжек мачты;
- На подливку плит башмаков фундаментов.

Документы при строительстве ВЭС:

- Технические условия на технологическое присоединение;
- Справка о выполнении технических условий (с отметкой сетевой организации);
- Акт об осуществлении технологического присоединения;
- Однолинейную схему электроснабжение электроустановки или проект (согласованный с сетевой организацией);
- Исполнительная схема прокладки кабеля;
- Сертификаты соответствия на электрооборудование (согласно утвержденному перечню продукции, подлежащего обязательной сертификации);
- Копию свидетельства о регистрации электротехнической лаборатории в органах Ростехнадзора, проводившей приемосдаточные или профилактические испытания с перечнем разрешенных видов испытаний;
- Исполнительную документацию (акт технической готовности электромонтажных работ, акты на скрытые работы);
- Приемосдаточную документацию (технические отчеты о проведенных испытаниях и измерениях параметров электроустановок).
- Копию свидетельства о регистрации электротехнической лаборатории в органах Ростехнадзора, проводившей приемосдаточные или профилактические испытания с перечнем разрешенных видов испытаний;

ЗАКАЗЧИК	ПОДРЯДЧИК
« _____ »	« _____ »
/Н.С. Бердин/	/ _____ /

Требования к фотоотчету

Общее требование к отчету:

- Все фотографии должны быть сделаны в дневное время суток, при хорошем освещении, не смазаны;
 - На фото, и в свойствах файла должна присутствовать дата съемки;
 - Фото предоставляются с разрешением 2560x1920;
- Фотоотчет выкладывается на любой доступный файлообменник, ссылка отправляется ответственным за приемку.

Этап 1/ до начала работ:

фотографии места установки опоры, прилегающей территории с 3х разных ракурсов, снятых до начала проведения работ;

Этап 2/ процесс монтажа фундамента:

- разработка котлована, на фото должно быть подтверждены габаритные размеры котлована и его глубина;
- бурение скважин, на фото должно быть подтверждены габаритные размеры скважин и глубина;
- фото - установка закладной (ых) детали согласно проектной отметке;
- фото - установка арматурного каркаса в закладную деталь, если требуется по проекту;
- фото - установка арматурного каркаса в котлован;
- фото - установка закладных труб ПНД, если требуется по проекту;
- фото - установка, раскрепление опалубки на проектную отметку;
- фото - заливка бетона, закладная деталь заполняется под верх фланца;
- фото - уплотнение бетона вибратором;
- фото - защита фундамента от атмосферных осадков в течение срока, обеспечивающего приобретение бетоном прочности не менее 70% проектного уровня;
- фото - проверка набора прочности бетона перед монтажом АО (фото показаний прибора с объекта);
- фото - подтверждение выполнения мероприятий по уходу за бетоном, при среднесуточной температуре наружного воздуха ниже 5 °С и минимальной суточной температуре ниже 0 °С;
- фото - подтверждение выполнения мероприятий по предотвращению обезвоживания бетона при температуре воздуха выше 25°С;
- фото - выравнивание поверхности фундамента;
- фото - отбор образцов бетона на объекте;
- фото - вид фундамента после снятия опалубки со всех сторон;
- фото - гидроизоляция фундамента.

Этап 3/ монтаж ОДН (АМС):

- фото - укрупнительная сборка;
- фото - монтаж ОДН (АМС) на фундамент;
- фото - крепление ОДН к закладной (фото болтовых соединений со всех сторон);
- фото - при выполнении работ на проезжей части, должно быть видно, как установлена спецтехника, знаки, конусы и тд (если на тротуаре – организация движения пешеходов). Соблюдение техники безопасности рабочими (каска, страховка и тд.)
- фото с 3х сторон, чтобы на фото в кадре был столб целиком, также фото с GPS-приёмником/смартфоном с указанием координат объекта.
- фото подъездных путей к опоре;

Этап 4/ прилегающая территория после монтажа:

- Фото, на которых видно, в каком состоянии вы оставили после себя прилегающую территорию, не осталось мусора, не повреждено благоустройство территории, не повреждены газоны, дорожное покрытие, бордюрные камни, ограждения.

Этап 5/ Электроснабжение:

- Фото опоры (общий вид) с 3-х точек;
- Фото подъездных путей к опоре;
- Фото прокладываемой линии;
- Фото подключенного счетчика (должно быть четко видно: номер прибора учета; показания);
 - *Фото паспорта прибора учета*
- Фото АСКУЭ;
 - *Фото номера модема*
 - *Фото SIM-КАРТЫ (должен быть виден номер карты)*
- Фото подключения кабеля в месте технологического присоединения.
 - *Фото счетчика (при его наличии/в точке тех. присоединения).*

ЗАКАЗЧИК	ПОДРЯДЧИК
«_____»	«_____»
_____/Н.С. Бердин/	_____/_____/